

INSPIRON™ duo

KURULUM KILAVUZU



INSPIRON™ duo

KURULUM KILAVUZU

Düzenleme modeli: P08T

Düzenleme türü: P08T001

Notlar, Dikkat Edilecek Notlar ve Uyarılar

 **NOT:** NOT, bilgisayarınızın performansını artırmanıza yardımcı olan önemli bilgileri gösterir.

 **DİKKAT:** DİKKAT donanımına gelebilecek olası zararı veya veri kaybını belirtir ve sorunu nasıl önleyeceğinizi açıklar.

 **UYARI:** UYARI maddi zarar, yaralanma veya ölüm olasılığını gösterir.

Bu ürün, ABD patentleri ile korunan kopya koruma teknolojisi ve Rovi Corporation'ın diğer fikri mülkiyet haklarını içerir. Ters mühendislik veya parçalara ayırma işlemleri yasaklanmıştır.

Bu belgede yer alan bilgilerde önceden bildirimde bulunmadan değişiklik yapılabilir.

© 2010 Dell Inc. Tüm hakları saklıdır.

Dell Inc. kuruluşunun yazılı izni olmaksızın bu materyallerin herhangi bir şekilde çoğaltılması kesinlikle yasaktır.

Bu metinde kullanılan ticari markalar: *Dell*, *DELL* logosu, *Inspiron*, *Solution Station* ve *DellConnect*, Dell Inc. kuruluşunun ticari markalarıdır; *Intel*, Intel Corporation kuruluşunun ABD'de ve diğer ülkelerdeki tescilli ticari markası ve *Atom* Intel Corporation kuruluşunun ABD'de ve diğer ülkelerdeki ticari markasıdır; *Microsoft*, *Windows* ve *Windows* başlat düğmesi logosu, Microsoft Corporation'ın ABD'de ve/veya diğer ülkelerdeki ticari markaları ve tescilli ticari markalarıdır; *Bluetooth*, Bluetooth SIG, Inc. kuruluşunun sahip olduğu ve Dell tarafından lisansla kullanılan bir tescilli ticari markadır; *Blu-ray Disc* ise Blu-ray Disc Association'ın ticari markasıdır.

Bu belgede, ürünlerinin markaları veya adları üzerine hak iddia eden kuruluşlardan söz etmek için başka ticari markalar ve ticari unvanlar kullanılabilir. Dell Inc., kendi ticari markaları ve ticari unvanları dışında bunlar üzerinde herhangi bir mülkiyet iddia etmemektedir.

Ekim 2010

P/N PX2J4

Rev. A00

İçindekiler

Dizüstü Bilgisayarınızı Kurma 5

Bilgisayarınızı Ayarlamadan Önce	5
AC Adaptörü Bağlama	6
Güç Düğmesine Basın	7
Microsoft Windows'u Kurma	8
Sistem Kurtarma Ortamı Oluşturma (Önerilir)	9
SIM Kartıtakın (İsteğe bağlı)	10
Kablosuz Ağı (İsteğe Bağlı) Etkinleştirme veya Devre Dışı Bırakma	14
İnternete Bağlan (İsteğe Bağlı)	17
Kullanıcı Arayüzü Modları	19
Tablet Moduna Ayarlama	20

Inspiron Dizüstü Bilgisayarınızı Kullanma 22

Sağdan Görünüm Özellikleri	22
Soldan Görünüm Özellikleri	24

Durum Işıkları ve Göstergeleri	26
Pil Şarjını Devre Dışı Bırakma	27
Bilgisayar Tabanı ve Klavye Özellikleri	28
Dokunmatik Yüzey Hareketleri	30
Multimedya Denetim Tuşları	32
Ekran Özellikleri	34
Dokunmatik Ekranı Kullanma	36
Yazılım Özellikleri	40
Dell DataSafe Online Backup	41
Serbest Düşüş Sensörü	41

Sorunları Çözme 42

Sesli Uyarı Kodları	42
Dokunmatik Ekran Sorunları	43
Ağ Sorunları	44
Güç Sorunları	44
Bellek Sorunları	46
Kilitlenmeler ve Yazılım Sorunları	46

İçerik

Destek Araçlarını Kullanma 49

Dell Destek Merkezi	49
Dell Yüklemelerim	50
Donanım Sorun Giderici	51
Dell Diagnostics	51

İşletim Sisteminizi Geri Yükleme 56

Sistem Geri Yükleme	57
Dell DataSafe Local Backup.	58
Sistem Kurtarma Ortamı	61
Dell Fabrika Görüntüsünü Geri Yükleme.	62

Yardım Alma 64

Teknik Destek ve Müşteri Hizmetleri.	65
DellConnect	65
Çevrimiçi Servisler	66
Otomatik Sipariş Durumu Servisi.	67
Ürün Bilgileri	67

Garanti Kapsamında Onarım veya Ödeme için Ürün İade Etme	68
Aramadan Önce	70
Dell ile Bağlantı Kurma.	72

Daha Fazla Bilgi Bilgi ve Kaynaklar 74

Özellikler 76

Ek 81

NOM veya Resmi Meksika Standartlarına ilişkin bilgi (Yalnızca Meksika için)	81
---	----

Dizin 82



Dizüstü Bilgisayarınızı Kurma

Bu bölümde Dell™ Inspiron™ dizüstü bilgisayarınızın kurulumu ile ilgili bilgiler verilmektedir.

Bilgisayarınızı Ayarlamadan Önce

Bilgisayarınızı, güç kaynağına kolay erişilebilen, yeterli şekilde havalandırılan ve düz zemine sahip bir yere yerleştirmeye dikkat edin.

Dizüstü bilgisayarınızın etrafındaki hava akımını engellemek aşırı ısınmaya neden olabilir. Aşırı ısınmayı önlemek için bilgisayarınızın arka kısmında en az 10,2 cm (4 inç) ve tüm diğer taraflarda da en az 5,1 cm (2 inç) boşluk bıraktığınızdan emin olun. Bilgisayarınızı açıkken hiçbir zaman dolap veya çekmece gibi kapalı bir alana yerleştirmemelisiniz.

-  **UYARI:** Hava deliklerini engellemeyin, deliklerden içeri bir şey sokmayın veya deliklerde toz birikmesine engel olun. Dell bilgisayarınızı açıkken kapalı çanta gibi veya halı ya da kilim gibi hava akımının az olduğu yerlere koymayın. Hava akımını engellemek bilgisayara zarar verebilir, bilgisayar performansını düşürebilir veya yangına neden olabilir. Bilgisayar ısındığında fanı açar. Fandan gürültü gelmesi normaldir ve fan ya da bilgisayarla ilgili bir soruna işaret etmez.
-  **DİKKAT:** Bilgisayarın üzerine ağır veya keskin nesnelere koymak bilgisayara kalıcı şekilde zarar verebilir.

AC Adaptörü Bağlama

AC adaptörü bilgisayarınıza takın. Ardından bir prize veya voltaj koruyucuya takın.

⚠ UYARI: AC Adaptörü dünyanın her yerindeki elektrik prizleri ile çalışır. Bununla birlikte, güç konektörleri ve çoklu prizler ülkeden ülkeye değişiklik gösterir. Uyumsuz bir kablunun kullanılması veya kablunun anahtarlı uzatma kablosu veya elektrik prizine yanlış bağlanması, yangına veya bilgisayarınızda kalıcı hasara yol açabilir.

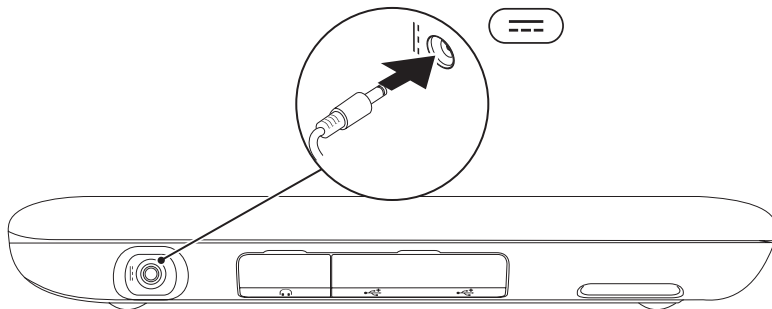

Güç Düğmesine Basın

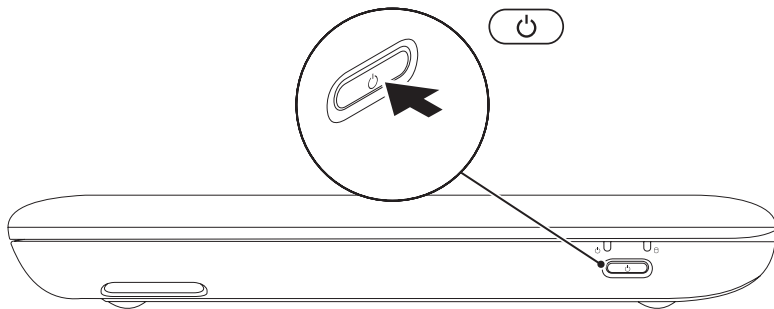

Microsoft Windows'u Kurma

Microsoft® Windows®'u ilk defa kurmak için ekrandaki yönergeleri izleyin. Bu adımlara uyulması zorunludur ve adımların tamamlanması biraz zaman alabilir. Windows kurulum ekranı, lisans sözleşmesini kabul etme, tercihleri ayarlama ve Internet bağlantısını kurma gibi çeşitli işlemlerden geçmenizi sağlar.

 **DİKKAT:** İşletim sisteminin kurulum işlemini durdurmayın. Bunu yaparsanız, bilgisayarınız kullanılamayacak duruma gelebilir ve işletim sisteminizi yeniden yüklemeniz gerekebilir.

 **NOT:** Bilgisayarınızda en iyi performansı yakalamak için support.dell.com adresinde bulunan bilgisayarınız için en yeni BIOS ve sürücülerini indirmeniz ve yüklemeniz tavsiye edilir.

 **NOT:** İşletim sistemi ve özellikleri ile ilgili daha fazla bilgi için support.dell.com/MyNewDell adresine gidin.

Sistem Kurtarma Ortamı Oluşturma (Önerilir)

 **NOT:** Microsoft Windows'u kurar kurmaz sistem kurtarma ortamı oluşturmanız önerilir.

 **NOT:** Bilgisayarınızda dahili bir optik sürücü bulunmuyor. Diskle ilgili prosedürler için isteğe bağlı bir harici optik sürücü veya harici depolama aygıtı kullanın.



Sistem kurtarma ortamı, verileri korurken bilgisayarınızı satın aldığınız duruma geri yüklemek için kullanılabilir (*İşletim Sistemi* diskine gerek olmadan). Donanımlarda, yazılımlarda veya diğer sistem ayarlarında bilgisayarın istenmeyen şekilde çalışmasına neden olan değişiklikler olduğunda sistem kurtarma ortamını kullanabilirsiniz.

Sistem kurtarma ortamını oluşturmak için aşağıdakiler gerekir:

- Dell DataSafe Local Backup
- Minimum 8 GB kapasiteli USB anahtarı veya DVD-R/DVD+R/Blu-ray Disc™

 **NOT:** Dell DataSafe Local Backup yeniden yazılabilir diskleri desteklemez.

Sistem kurtarma ortamı oluşturmak için:

1. AC adaptörün bağlı olduğundan emin olun (bkz. "AC Adaptörü Bağlama", sayfa 6).
 2. Diski veya USB anahtarını bilgisayara takın.
 3. **Başlat**  → **Tüm Programlar** → **Dell DataSafe Local Backup**'ı tıklayın.
 4. **Kurtarma Ortamı Oluştur**'u tıklayın.
 5. Ekrandaki yönergeleri izleyin.
-  **NOT:** Sistem kurtarma ortamını kullanarak işletim sisteminizi geri yükleme ile ilgili bilgi için bkz. "Sistem Kurtarma Ortamı", sayfa 61.

SIM Kartının (İsteğe bağlı)

Bilgisayarınıza bir Abone Kimlik Modülü (SIM) kartı takmak Internet'e bağlanmanıza olanak verir. Internet'e erişmek için hücresel servis sağlayıcısının şebekesi içinde olmalısınız.

SIM kartı yüklemek için:

1. Bilgisayarınızı kapatın.
2. Etiket kapağını kaydırarak bilgisayarın altından çıkarın.

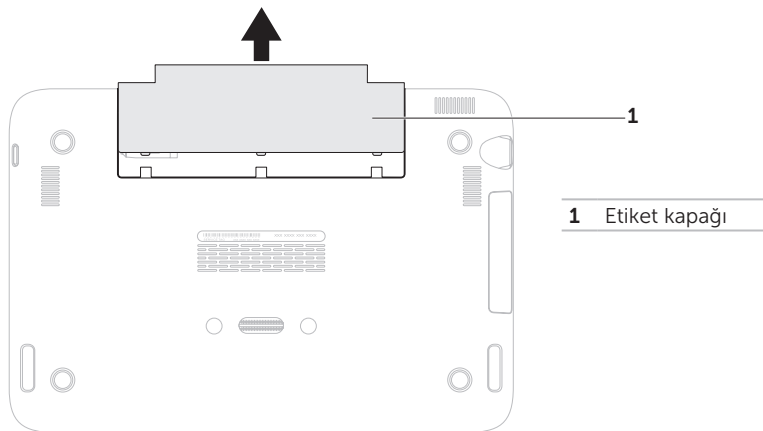

3. SIM kartını kaydırarak SIM kart yuvasına takın.
4. Etiket kapağını yerine takın.
5. Bilgisayarınızı açın.

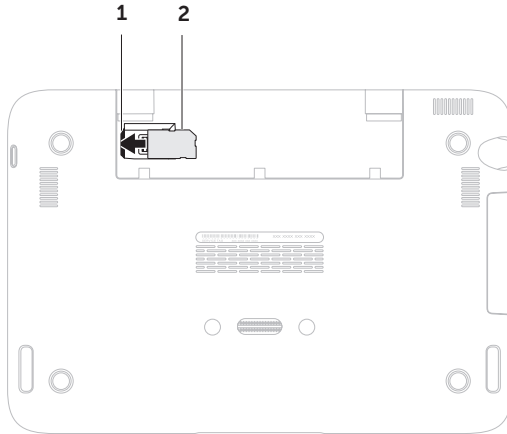

1 SIM kartı yuvası

2 SIM kartı

Dizüstü Bilgisayarınızı Kurma

SIM kartını çıkarmak için açma çıkıntısına bastırın ve SIM kartı kaydırarak SIM kart yuvasından çıkarın.

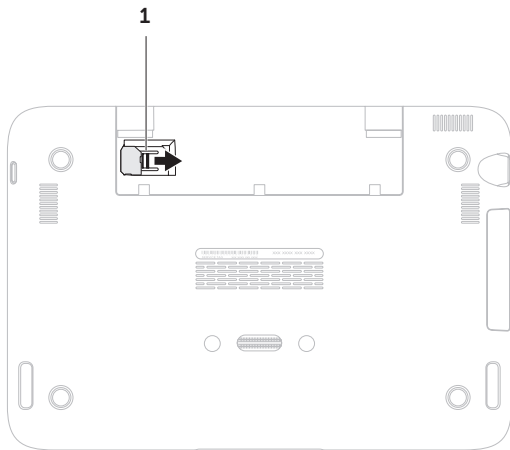

1 açma çıkıntısı

Kablosuz Ağ (İsteğe Bağlı) Etkinleştirme veya Devre Dışı Bırakma

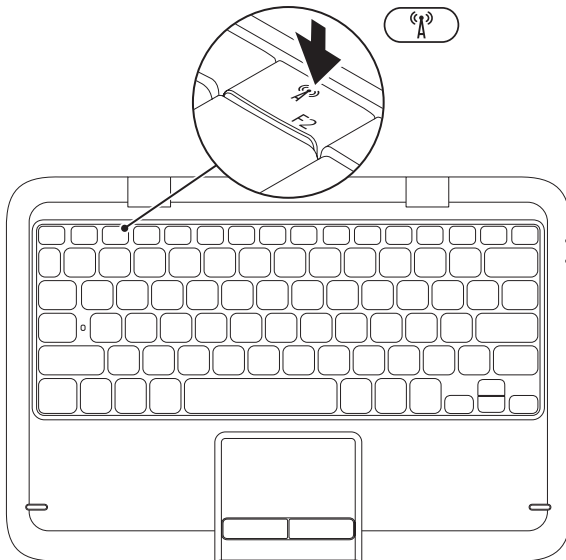

Kablosuz özelliğini etkinleştirmek veya devre dışı bırakmak için:

1. Bilgisayarınızın açık olduğundan emin olun.
2. Klavyedeki işlev tuşlarından  kablosuz tuşuna basın.

Kablosuz iletişimlerin geçerli durumu ekranda görünür.

Kablosuz özelliği etkin



Kablosuz özelliği devre dışı



3. Kablosuz etkin ve devre dışı durumları arasında geçiş yapmak için  kablosuz tuşuna tekrar basın.

 **NOT:** Kablosuz tuşu kablosuz iletişim özelliğini (Wi-Fi ve Bluetooth®) hızlı şekilde kapatmanıza olanak verir, (örneğin uçaktayken tüm kablosuz iletişimleri kapatmanız istendiğinde).

Dizüstü Bilgisayarınızı Kurma

△ **DİKKAT:** Kablosuz antenleri engellemek kablosuz iletişimin performansını etkileyebilir.

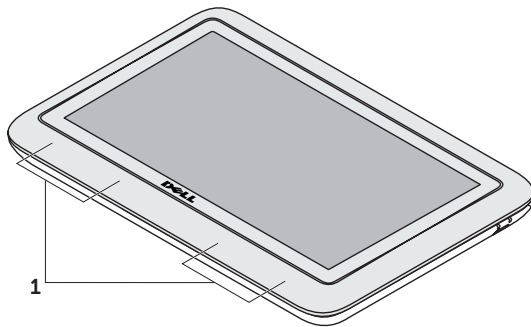

1 Kablosuz anten konumu

İnternete Bağlan (İsteğe Bağlı)

 **NOT:** Dizüstü bilgisayarınızda tümleşik bir ağ konektörü yoktur.

Kablolu Bağlantı Kurma

- Çevirmeli bağlantı kullanıyorsanız, İnternet bağlantınızı kurmadan önce telefon kablosunu isteğe bağlı harici USB modeme ve telefon duvar yakına bağlayın.
- DSL veya kablo/uydu modem bağlantısı kullanıyorsanız, ayarlama talimatları için ISS veya cep telefonu servisiniz ile bağlantı kurun.

Kablolu İnternet bağlantınızın kurulumunu tamamlamak için "İnternet Bağlantınızı Kurma" bölümündeki talimatları izleyin, sayfa 18.

Kablosuz Bağlantı Kurma

 **NOT:** Kablosuz yönlendiriciyi kurmak için yönlendiricinin belgelerine bakın.

Kablosuz İnternet bağlantınızı kullanmadan önce kablosuz yönlendiricinize bağlamanız gerekir.

Bağlantınızı bir kablosuz yönlendiriciye göre ayarlamak için:

1. Kablosuz bağlantının bilgisayarınızda kullanılabilir olduğundan emin olun (bkz. "Kablosuz Bağlantıyı Etkinleştir/Devre Dışı Bırak", sayfa 14).
2. Herhangi bir açık dosyayı/dosyaları kaydedin ve herhangi bir açık programdan çıkın.
3. **Başlat**  → **Denetim Masası**'nı tıklatın.
4. Arama kutusuna **network** (ağ), yazın, ardından **Ağ ve Paylaşım Merkezi** → **Ağa bağlan** seçeneğini tıklatın.
5. Kurulumu tamamlamak için ekrandaki talimatları takip edin.

Internet Bağlantınızı Kurma

ISP'ler ve ISP sunumları ülkeye göre farklılık gösterir. Ülkenizde kullanılabilen servisleri öğrenmek için ISS'nize başvurun.

Internet'e bağlanamadıysanız, ancak geçmişte başarıyla bağlantı kurduysanız ISS hizmeti yetersiz olabilir. Servis durumunu kontrol etmek için ISP'nizle bağlantı kurun veya daha sonra tekrar bağlanmayı deneyin.

ISP bilginizi hazırda bulundurun. Bir ISS'niz yoksa, **Internet'e Bağlan** sihirbazı bir ISS edinmenize yardım edebilir.

Internet bağlantınızı kurmak için:

1. Tüm açık dosyaları kaydedin ve kapatın, tüm açık programlardan çıkın.
2. **Başlat**  → **Denetim Masası** seçeneğini tıklatın.
3. Arama kutusuna *network* (ağ), yazın, ardından **Ağ ve Paylaşım Merkezi** → **Yeni bağlantı veya ağ oluştur** → **Internete bağlan**'ı tıklatın.

Internet'e Bağlan penceresi görünür.

-  **NOT:** Hangi tür bağlantıyı seçeceğinizi bilmiyorsanız, **Seçmeme yardımcı ol** seçeneğini tıklatın veya ISS'nizle bağlantı kurun.
4. Kurulumu tamamlamak için ekrandaki talimatları uygulayın ve ISP'niz tarafından sağlanan kurulum bilgisini kullanın.

Kullanıcı Arayüzü Modları

Inspiron dizüstü bilgisayarlarınız üç farklı modda kullanılabilir. Her modda otomatik olarak değişen farklı bir kullanıcı arayüzü vardır.

Standart Mod — Bu varsayılan moddur. Bu modda dizüstü bilgisayarları Microsoft Windows masaüstünü görüntüler.

Tablet Modu — Bu modda, duo Stage kullanıcı arayüzü başlar (bkz. "duo Stage", sayfa 36). Tablet Modu hakkında daha fazla bilgi için, bkz. *Inspiron duo Tablet Kullanıcı Kılavuzu*, support.dell.com/manuals. Dizüstü bilgisayarınızı Tablet Moduna ayarlamak için bkz. "Tablet Modunu Ayarlama", sayfa 20.

Takılı Modu — Bu modda, yerleştirme birimine takılmış tablet aygıtı duo Station kullanıcı arayüzünü başlatır. Daha fazla bilgi için, bkz. *Inspiron duo Audio Station Kullanıcı Kılavuzu*, support.dell.com/manuals. Dizüstü bilgisayarınızı Takılı Moduna ayarlamak için önce bilgisayarı Tablet Moduna ayarlayın, sonra tablet aygıtını Inspiron duo Audio Station'a takın.

Tablet Moduna Ayarlama

Inspiron dizüstü bilgisayarınız Tablet Modunda çalışacak şekilde de ayarlanabilir.

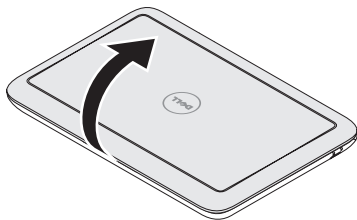

1. Ekranı açın.

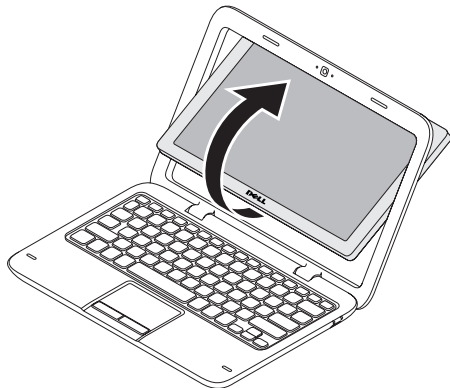

2. Ekran panelini üstten itin ve saat yönünde 180 derece döndürün.

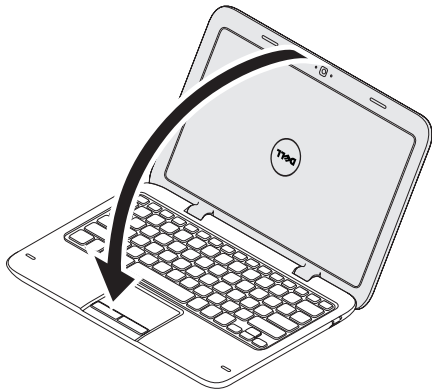

3. Ekranı kapatın.

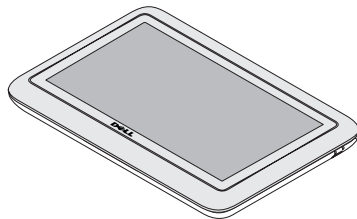



Duo Stage kullanıcı arayüzü otomatik olarak Tablet Modunda etkinleştirilir. Tablet Modu ile ilgili daha fazla bilgi için, bkz. *Inspiron duo Tablet Kullanıcı Kılavuzu*, support.dell.com/manuals.

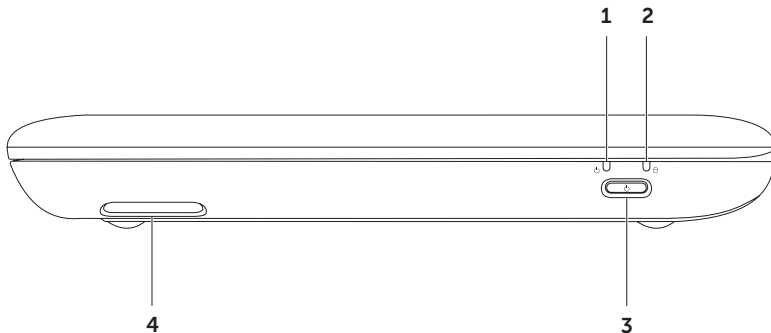

Inspiron Dizüstü Bilgisayarınızı Kullanma

Bu bölümde Inspiron dizüstü bilgisayarınızın özellikleri ile ilgili bilgiler verilmektedir.

Sağdan Görünüm Özellikleri



-
-  **Güç/pil durumu ışığı** — Güç ve pil şarj durumunu belirtir. Güç/pil durumu ışığı ile ilgili daha fazla bilgi için, bkz. "Durum Işıkları ve Göstergeler", sayfa 26.



 -  **Sabit sürücü etkinlik ışığı** — Bilgisayar veri okurken veya yazarken yanar. Sabit şekilde yanan beyaz ışık sabit sürücü etkinliğini belirtir.
 **DİKKAT: Veri kaybı olmaması için, sabit sürücü ışığı yanarken bilgisayarı asla kapatmayın.**

 -  **Güç düğmesi** — Basıldığında bilgisayarı açar veya kapatır.

 - Sağ Hoparlör** — Stereo kalitesinde ses sağlar.
-

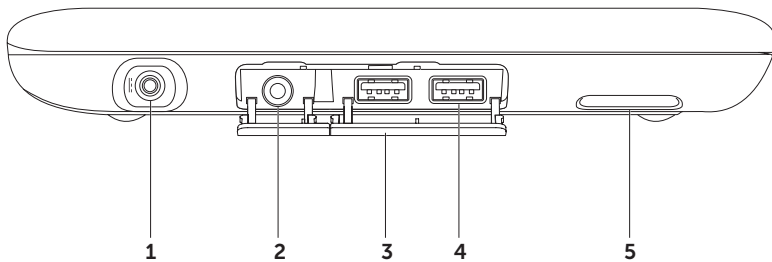
Soldan Görünüm Özellikleri



- 1  **AC adaptör konektörü** — Bilgisayara güç vermek ve pili şarj etmek için AC adaptörüne bağlantı sağlar.
- 2  **Ses çıkış/Kulaklık konektörü** — Kulaklık bağlantısı veya güç kaynağı bulunan bir hoparlör ya da ses sistemine bağlantı sağlar.
- 3 **Konektör kapakları (2)** — USB konektörlerinin ve ses çıkış/kulaklık konektörünün üstünü kapatır.
- 4  **USB 2.0 konektörleri (2)** — Fare, klavye, yazıcı, harici sürücü veya MP3 çalar gibi USB cihazları bağlar.
- 5 **Sol hoparlör** — Stereo kalitesinde ses sağlar.

Durum Işıkları ve Göstergeleri

Güç/Pil Durumu Işığı

	Gösterge ışık durumu	Bilgisayar durumları	Pil şarj seviyesi
AC adaptör	sabit beyaz	açık bekleme/kapalı/ hazırda bekletme	%0-100 <= %98
	yanıp sönen beyaz	bekleme	>%98
	kapalı	kapalı/hazırda bekletme	>%98
Pil	sabit beyaz	açık	>=%10
	sabit sarı	açık/bekleme	< 10%
	yanıp sönen beyaz	bekleme	>=%10
	kapalı	kapalı/hazırda bekletme	%0-100

 **NOT:** Bilgisayar AC adaptörü kullanarak çalışırken pil şarj edilir.

 **NOT:** Güç sorunları ile ilgili bilgi için bkz. "Güç Sorunları", sayfa 44.

Pil Şarjını Devre Dışı Bırakma





Bir uçakta seyahat ederken pil şarjını devre dışı bırakmanız istenebilir. Pil şarjı özelliğini hızlı şekilde devre dışı bırakmak için:

1. Bilgisayarınızın açık olduğundan emin olun.
2. Klavyedeki işlev tuşu sırasında  pil durumunu ölçme tuşuna basın.
3. **Pil Ömrü** sekmesinde, **Pil şarjını devre dışı bırak** onay kutusunu seçin.

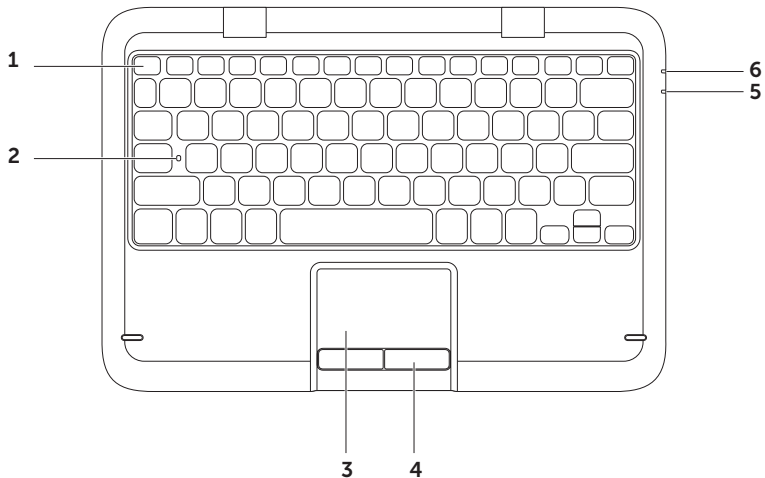
 **NOT:** Pil şarjı, Sistem Kurulumu (BIOS) yardımcı programından da devre dışı bırakılabilir.

Bilgisayar Tabanı ve Klavye Özellikleri



-
- 1 **İşlev tuşu sırası** — Kablosuz özelliğini etkinleştirme ve devre dışı bırakma  tuşu parlaklık artırma , ve azaltma tuşu, multimedya tuşları ve dokunmatik yüzey etkinleştirme  ve devre dışı bırakma  tuşu bu sıradadır.

Multimedya tuşları ile ilgili daha fazla bilgi için bkz. "Multimedya Denetim Tuşları", sayfa 32.

- 2 **Caps Lock durum ışığı** — Caps Lock etkinken yanar. Sabit beyaz ışık Caps Lock'un etkin olduğunu belirtir.
-

- 3 **Dokunmatik yüzey** — İmleci hareket ettirme, seçilen öğeleri sürükleme veya taşıma ve yüzeye dokunarak çift tıklatma gibi fare işlevselliği sağlar.

Dokunmatik yüzey **Kaydırma**, **Hareket**, **Yakınlaştırma** ve **Döndürme** özelliklerini destekler. Dokunmatik yüzey ayarlarını değiştirmek için masaüstünüzün bildirim alanındaki **Dell Dokunmatik yüzey** simgesini çift tıklatın. Daha fazla bilgi için bkz. "Dokunmatik Yüzey Hareketleri", sayfa 30.

NOT: Dokunmatik yüzeyi etkinleştirmek veya devre dışı bırakmak için klavyede işlev tuşu satırı üstündeki tuşa  basın.

- 4 **Dokunmatik yüzey düğmeleri** — Faredeki gibi sol tıklatma ve sağ tıklatma işlevleri sağlar.
-

- 5 **Güç/Pil durum ışığı** — Güç ve pil şarj durumunu belirtir. Güç/pil durum ışığı ile ilgili daha fazla bilgi için bkz. "Durum Işıkları ve Göstergeler", sayfa 26.
-

- 6 **Sabit sürücü etkinlik ışığı** — Bilgisayar veri okurken veya yazarken yanar. Sabit şekilde yanıp sönen beyaz ışık sabit sürücü etkinliğini belirtir.

 **DİKKAT: Veri kaybı olmaması için, sabit sürücü ışığı yanarken bilgisayarı asla kapatmayın.**

Dokunmatik Yüzey Hareketleri

Kaydırma

İçeriği kaydırarak gözden geçirmenize olanak verir. Kaydırma özelliği:

Otomatik Dikey Kaydırma — Etkin pencerede aşağı veya yukarı kaydırma yapmanıza olanak verir.

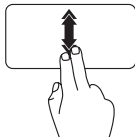

Otomatik dikey kaydırmayı etkinleştirmek için iki parmağınızı yukarı veya aşağı doğru hızlı şekilde hareket ettirin.

Otomatik kaydırmayı durdurmak için dokunmatik yüzeye dokununuz.

Yatay Otomatik Kaydırma — Etkin pencerede sağa veya sola kaydırma yapmanıza olanak verir.

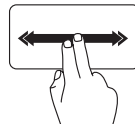

Otomatik yatay kaydırmayı etkinleştirmek için iki parmağınızı sağa veya sola doğru hızlı şekilde hareket ettirin.

Otomatik kaydırmayı durdurmak için dokunmatik yüzeye dokununuz.

Fiske

Hareket yönüne bağlı olarak içeriği ileri veya geriye itmenize olanak verir.

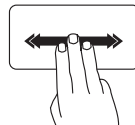

Etkin pencerede içeriğe fiske vurmak için üç parmağınızı istediğiniz yönde hızlı şekilde hareket ettirin.

Yakınlaştırma

Ekran içeriğinin boyutunu azaltmanıza veya artırmanıza olanak verir. Yakınlaştırma özelliği şunları içerir:

Tutma — İki parmağınızı dokunmatik yüzeyde birleştirip ayırarak yakınlaştırma veya uzaklaştırma yapmanıza olanak verir.

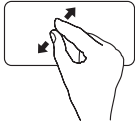

Yaklaştırmak için:
Etkin pencerenin görünümünü büyütme üzere iki parmağınızı ayırın.

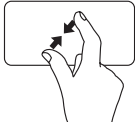

Uzaklaştırmak için:
Etkin pencerenin görünümünü küçültme üzere iki parmağınızı birleştirin.

Döndürme

Ekrandaki etkin içeriği döndürmenize olanak verir. Döndürme özelliği şunları içerir:

Çevirme — Bir parmağı sabit tutarken, diğerini döndürüp, iki parmağı kullanarak etkin içeriği döndürmenize olanak verir.



Seçili bir öğeyi saat yönünde veya saat yönünün aksi tarafa doğru döndürmek için baş parmağınızı sabit tutup işaret parmağınızı sağa veya sola doğru yay şeklinde hareket ettirin.

Multimedya Denetim Tuşları

Multimedya denetim tuşları klavye işlev tuşu satırındadır. Multimedya denetimlerini kullanmak için gerekli tuşa basın. **Sistem Kurulumu** (BIOS) yardımcı programını veya **Windows Mobility Center**'ı kullanarak klavyedeki multimedya denetim tuşlarını yapılandırabilirsiniz.

Sistem Kurulumu

1. Sistem Kurulumu'na (BIOS) girmek için POST (Açılış Sırasında Kendi Kendini Sınama) sırasında <F2> tuşuna basın.
2. **Function Key Behavior**'da (İşlev Tuşu Çalışma Biçimi), **Multimedia Key First** (Önce Multimedya Tuşu) veya **Function Key First** (Önce İşlev Tuşu) ögesini seçin.

Multimedia Key First (Önce Multimedya Tuşu) — Bu varsayılan seçenektir. Herhangi bir multimedya tuşuna basıp ilişkili multimedya eylemini yapın. İşlev için <Fn> + gerekli işlev tuşuna basın.

Function Key First (Önce İşlev Tuşu) — Herhangi bir işlev tuşuna basıp ilgili eylemi gerçekleştirin. Multimedya eylemi için <Fn> + gerekli multimedya tuşuna basın.

 **NOT: Multimedia Key First** (Önce Multimedya Tuşu) seçeneği yalnızca işletim sisteminde etkindir.

Windows Mobility Center

1. <Windows><x> tuşlarına basıp Windows Mobility Center'ı başlatın.
2. **İşlev Tuşu Satırı**'nda, **İşlev Tuşu** veya **Multimedya Tuşu**'nu seçin.



 Sesi kapat

 Ses düzeyini azalt

 Ses düzeyini artır

 Önceki parçayı veya bölümü yürüt

 Yürüt veya durdur

 Bir sonraki parçayı veya bölümü yürüt

Ekran Özellikleri

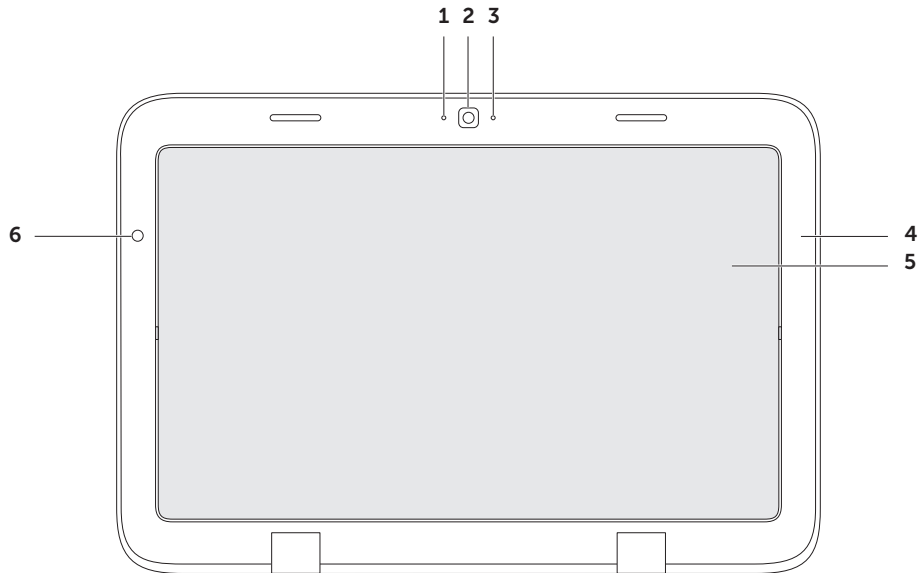

-
- 1 Mikrofon** – Video sohbeti ve ses kaydı için kaliteli ses sağlar.

 - 2 Kamera** – Video çekimi, görüşme ve sohbet için dahili kamera.

 - 3 Kamera gösterge ışığı** – Kameranın açık veya kapalı olduğunu belirtir. Beyaz ışık, kameranin açık olduğunu belirtir.

 - 4 Ekran çerçevesi** – Ekran panelini tutan dış çerçeve.

 - 5 Ekran paneli** – Dizüstü bilgisayarınızı tablet moduna ayarlamak için ekran panelini döndürün. Daha fazla bilgi için bkz. "Tablet Modunu Ayarlama", sayfa 20.

 - 6 Ortam ışığı sensörü** – Ortam ışığı sensörü, varolan ortam ışığını algılar ve ekranın arkadan aydınlatma parlaklığını ayarlar.
-

Dokunmatik Ekranı Kullanma

Dizüstü bilgisayarınızdaki dokunmatik ekran özelliği bilgisayarınızı etkileşimli bir ekrana dönüştürür.

duo Stage

Bilgisayarınıza yüklenen duo Stage yazılımı en sevdiğiniz ortamlara ve çoklu dokunmatik uygulamalara erişim sağlar.

duo Stage'i başlatmak için **Başlat**  → **Tüm Programlar** → **Dell Stage** → **duo Stage** 'i tıklatın.

 **NOT:** duo Stage'de bazı uygulamalar **Tüm Programlar** menüsünden başlatılabilir.

duo Stage'i aşağıdaki gibi özelleştirebilirsiniz:

- Bir uygulama kısayolunu yeniden düzenleme — Uygulama kısayolunu seçip, yanıp söne kadar basılı tutun, sonra kısayolu duo Stage'de istediğiniz bir yere sürükleyin.

- Simge durumuna küçültme — duo Stage penceresini ekranın altına sürükleyin.
- Kişiselleştirme — Ayarlar simgesini seçin, sonra istediğiniz seçeneği belirtin.

Aşağıda, duo Stage'de kullanılabilen uygulamalar verilmiştir:



NOT: Bilgisayarınızı satın alırken yaptığınız seçimlere bağlı olarak bazı uygulamalar kullanılamayabilir.

- MÜZİK — Müzik dinleyin veya albüm, sanatçı ya da şarkıya göre müzik dosyalarınıza gözetin. Dünyadan çeşitli radyo istasyonlarını da dinleyebilirsiniz. İsteğe bağlı Napster uygulaması Internet'e bağlandığınızda şarkı yüklemenize olanak verir.
- YOUPAINT — Resim çizin ve düzenleyin.
- OYUNLAR — Dokunmatik özelliği etkinleştirilmiş oyunları oynayın.
- BELGELER — Bilgisayarınızdaki Belgeler klasörüne hızlı erişim sağlar.

- FOTOĞRAF — Resimlerinizi görüntüleyin, düzenleyin veya düzenleyin. Resimlerinizden slayt gösterileri ve koleksiyonlar oluşturabilir, İnternet'e bağlantığınızda onları **Facebook** veya **Flickr** uygulamalarına yükleyebilirsiniz.
- DELL WEB — Sık kullandığınız dört web sayfasının önlzlemesini sağlar. Web sayfası önlzlemesini tıkladıp veya dokunup web tarayıcısında açın.
- VIDEO — Videoları görüntüleyin. İsteğe baęlı CinemaNow uygulaması, İnternet'e baęlandığınızda film veya TV gösterileri satın almanıza veya kiralamanıza olanak verir.
- KISAYOLLAR — Sık kullandığınız programlara hızlı erişim sağlar.
- KİTAPLAR — PDF ve EPUB formatlarında e-kitap indirmenize ve okumanıza olanak veren e-okuyucu'yu başlatır.
- Web Döşemesi — Sık kullandığınız dört web sayfasının önlzlemesini sağlar. Döşeme, bir web sayfası önlzlemesi eklemenize, düzenlemenize veya silmenize olanak verir. Web sayfası önlzlemesini tıkladarak veya dokunarak web tarayıcısında açın. Ayrıca, Uygulama Galerisini kullanarak birden fazla Web Döşemesi oluşturabilirsiniz.

Dokunmatik Ekran Hareketleri

 **NOT:** Bu hareketlerden bazıları Dell Touch Zone yazılımının dışında çalışmayabilir.

Yakınlaştırma

Ekran içeriğinin boyutunu azaltmanıza veya artırmanıza olanak verir.

Sıkıştırma — Ekranda iki parmağınızı birbirinden ayırarak veya birleştirerek yakınlaştırmaya veya uzaklaştırmaya olanak verir.



Yaklaştırmak için:

Etkin pencerenin görünümünü büyütme üzere iki parmağınızı ayırın.



Uzaklaştırmak için:

Etkin pencerenin görünümünü küçültme üzere iki parmağınızı birleştirin.

Basılı tutma

Sağ tıklatma benzetimiyle ek bilgilere erişmenizi sağlar.

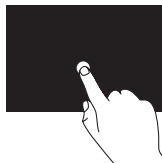

Bağlama özgül bir menüyü açmak için ekranda bir parmağınızı bastırın ve öyle tutun.

Fiske

Fiske yönüne bağlı olarak içeriği ileri veya geriye itmenize olanak verir.

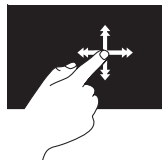

Etkin pencere içindeki içerikte bir kitabın sayfalarında ilerler gibi ilerlemek için bir parmağınızı hızlı bir şekilde istenen yönde hareket ettirin. Fiske hareketi, bir çalma listesindeki resimler veya şarkılar gibi içeriklerde gezinirken dikey olarak da çalışır.

Kaydırma

İçeriği kaydırarak gözden geçirmenize olanak verir. Kaydırma özelliği şunları içerir:

Yatay/Dikey Kaydırma — Tüm nesne görünmediği zaman odağı seçili nesneye getirmenizi sağlar.

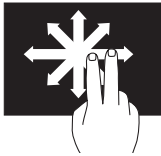

Seçili nesnede gezinmek için iki parmağınızı istediğiniz yönde hareket ettirin.

Dikey Kaydırma — Etkin pencerede yukarı veya aşağı kaydırma yapmanıza olanak verir.

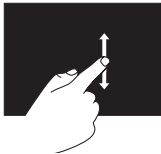

Dikey kaydırmayı etkinleştirmek için bir parmağınızı yukarı veya aşağı hareket ettirin.

Yatay Kaydırma — Etkin pencerede sağa veya sola kaydırma yapmanıza olanak verir.

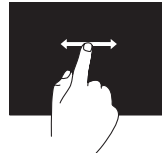

Yatay kaydırmayı etkinleştirmek için bir parmağınızı sağa veya sola hareket ettirin.

Döndürme

Ekrandaki etkin içeriği döndürmenize olanak verir.

Çevirme — Etkin içeriği iki parmağınızla döndürmenize olanak verir.

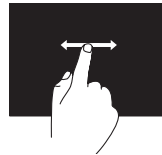

Bir parmağınızı veya baş parmağınızı yerinde tutarak, diğer parmağınızı yay şeklinde sağa veya sola hareket ettirin. Her iki parmağınızı dairesel bir hareketle çevirerek de etkin içeriği döndürebilirsiniz.

Yazılım Özellikleri

Verimlilik ve İletişim

Bilgisayarınızı sunular, broşürler, tebrik kartları, el ilanı ve elektronik tablolar oluşturmak için kullanabilirsiniz. Ayrıca, dijital fotoğraflar ve görüntüleri düzenleyebilir ve görüntüleyebilirsiniz. Bilgisayarınızda kurulu olan yazılım için satın alma siparişinizi kontrol edin.

İnternete bağlandıktan sonra web sitelerine ulaşabilir, e-posta adresi oluşturabilir ve karşıya ya da karşıdan dosya yükleyebilirsiniz.



Eğlence ve Multimedya

 **NOT:** Bilgisayarınızda dahili bir optik sürücü bulunmuyor. Diskle ilgili prosedürler için isteğe bağlı bir harici optik sürücü veya harici depolama aygıtı kullanın.

Video izlemek, oyun oynamak, kendi CD/DVD'lerinizi oluşturmak, müzik ve İnternet radyo istasyonlarını dinlemek için bilgisayarınızı kullanabilirsiniz.

Dijital kameralar ve cep telefonları gibi taşınabilir cihazlardan resim ve video dosyaları indirebilir veya kopyalayabilirsiniz. İsteğe bağlı yazılım uygulamaları diske, MP3 çalar ve portatif eğlence aygıtları gibi taşınabilir ürünlere kaydedilebilen veya doğrudan, bağlı TV, projektör ve ev sineması ekipmanında yürütülebilen ve görüntülenebilen müzik ve video dosyalarını düzenlemenize ve oluşturmanıza olanak tanır.

Dell DataSafe Online Backup

-  **NOT:** Dell DataSafe Online, yalnızca Windows işletim sistemlerinde desteklenir.
-  **NOT:** Hızlı karşıya yükleme/indirme işlemleri için geniş bant bağlantısı tavsiye edilir.

Dell DataSafe Online, verilerinizi ve diğer önemli dosyalarınızı hırsızlık, yangın veya doğal afetler gibi felaketlerden korumanıza yardımcı olan otomatik bir yedekleme ve kurtarma servisedir. Bilgisayarınızdaki hizmete parola-korumalı bir hesap kullanarak erişebilirsiniz.

Daha fazla bilgi için [DellDataSafe.com](https://www.dell.com/support/learn/learn-to-use/dell-datasafe-online) adresine gidin.

Yedekleme işlemleri programlamak için:

1. Masaüstünüzün bildirim alanındaki Dell DataSafe Online  simgesini çift tıklatın.
2. Ekrandaki talimatları izleyin.

Serbest Düşüş Sensörü

Serbest düşme sensörü, kaza ile bilgisayarın düşmesi sonucu serbest düşme durumunu algılayarak bilgisayarınızın sabit sürücüsünü olası hasarlara karşı korur. Serbest düşme durumu algılandığında, okuma/yazma kafasının zarar görmemesi ve veri kaybı olmaması için sabit sürücü olabildiğince kısa sürede *güvenli duruma* geçilir. Serbest düşme durumu artık algılanmadığında ise sabit sürücünüz normal çalışma durumuna geri döner.

-  **NOT:** Sait disk hala kendi güvenilirlik özelliği ile sınırlıdır. Genel olarak, sabit sürücünün çalışır durumdaki darbe sınırı 225 G, çalışmazken darbe sınırı 800 G'dir.

Sorunları Çözme

Bu bölümde bilgisayarınız için sorun giderme bilgileri sağlanmıştır. Aşağıdaki yönergeleri kullanarak sorunu çözemiyorsanız, bkz.

“Destek Araçlarını Kullanma”, sayfa 49 veya “Dell ile Bağlantı Kurma”, sayfa 72.



UYARI: Bilgisayarın kapağını yalnızca eğitimli servis personeli açmalıdır. Gelişmiş servis talimatları için bkz. *Servis Kılavuzu*, support.dell.com/manuals.

Sesli Uyarı Kodları

Bir hata veya sorun varsa, bilgisayarınız açılırken sesli uyarılar verebilir. Sesli uyarı kodu adı verilen sesli uyarı dizileri bir sorunu belirtir.

Bu durumda, bip kodunu not alın ve yardım için Dell ile bağlantıya geçin (bkz. “Dell ile Bağlantı Kurma”, sayfa 72).





NOT: Parçaları değiştirmek için *Servis Kılavuzu*'na bakın, support.dell.com.

Sesli Uyarı Kodu	Olası Sorun
Bir	Olası sistem kartı hatası — BIOS ROM işlem hatası
İki	RAM algılanmadı NOT: Bellek modülü yüklediyseniz veya yerine taktıysanız modülün düzgün yerleştirildiğinden emin olun.
Üç	Olası sistem kartı hatası— Yonga kümesi hatası
Dört	RAM okuma/yazma hatası
Beş	Gerçek Zamanlı Saat hatası
Altı	Video kartı veya yonga hatası
Yedi	İşlemci hatası
Sekiz	Ekran hatası

Dokunmatik Ekran Sorunları

Çoklu dokunmatik özelliklerin bir kısmı veya tümü çalışmıyor —

- Dokunmatik veya çoklu dokunmatik özelliklerden bir kısmı devre dışı bırakılmış olabilir. Bunları etkinleştirmek için masaüstünüzün bildirim alanındaki **Fiske**  simgesini çift tıklatın. **Kalem ve Dokunma** penceresinde **Dokun** sekmesini seçin ve **Giriş aygıtı olarak parmaklarınızı kullanın** ve **Çoklu dokunmatik hareketleri ve mürekkep özelliğini etkinleştir** seçeneklerinin belirtilmiş olduğundan emin olun.
- Çoklu dokunmatik özelliği uygulama tarafından desteklenmiyor olabilir.
- Dokunmatik ekran fabrikada ayarlanmıştır ve yeniden ayarlanması gerekmez. Dokunmatik ekranı ayarlamayı seçerseniz, **Başlat**  → **Denetim Masası** → **Donanım ve Ses** → **Tablet PC Ayarları** → **Ayarla...**

NOT: Yanlış ayarlama, dokunma hassasiyetinde de yanlışlıklara yol açabilir. **Dokunmatik ekran hassasiyetini kaybetmeye başlarsa —**

Dokunmatik ekranda dokunma sensörlerinin işleyişini engelleyen yabancı maddeler olabilir (örneğin, yapışkan notlar). Bu maddeleri kaldırmak için:

- a. Bilgisayarı kapatın.
- b. AC adaptör kablosunu duvar prizinden çıkarın.

⚠ DİKKAT: Dokunmatik ekranı silerken su veya temizleme maddesi kullanmayın.

- c. Kirleri ve parmak izlerini silmek için temiz, tüy bırakmayan bir beze gerekirse yumuşak, aşındırıcı olmayan bir temizleyici veya su püskürterek (ancak ekrana püskürtmeyin) dokunmatik ekranın yüzeyini ve sürgülerini silin.

Ağ Sorunları

Kablosuz ağ bağlantısı kesildiyse — Kablosuz yönlendirici çevrimdışıdır veya kablosuz özelliği bilgisayarda devre dışı bırakılmıştır.

- Kablosuz bağlantı yönlendiricisinin açık ve veri kaynağınıza (kablolu modem veya ağ hubu) bağlı olduğundan emin olun.
- Bilgisayarınızda kablosuz özelliğinin etkin olup olmadığını kontrol edin (bkz. "Kablosuzu Etkinleştirme veya Devre Dışı Bırakma", sayfa 14).
- Kablosuz bağlantı yönlendiricisi bağlantınızı tekrar kurun (bkz. "Kablosuz Bağlantı Kurma", sayfa 17).
- Parazitler kablosuz bağlantınızı engelliyor veya bozuyor olabilir. Bilgisayarı kablosuz yönlendiricinize daha yakın bir yere taşımayı deneyin.
- Kablosuz antenlerinin engellenmediğinden emin olun. Kablosuz antenlerin konumu ile ilgili daha fazla bilgi için bkz. sayfa 16.

Kablolu bağlantı kesildiyse —

Ağ kablosu gevşemiş veya zarar görmüştür.

Ağ kablosunun takılı ve hasarsız olduğundan emin olun.

Güç Sorunları

Güç ışığı yanmıyorsa — Bilgisayar kapalıdır veya hazırda bekletme modundadır ya da bilgisayarın elektrik bağlantısı kesilmiştir.

- Güç düğmesine basın. Kapalıysa veya bekleme konumundaysa, bilgisayar normal çalışmaya devam eder.
- AC adaptör kablosunu bilgisayardaki güç konektörüne, AC adaptöre ve elektrik prizine tekrar takın.
- AC adaptör kablosu bir uzatma kablosu prizine takılı ise, uzatma kablosu prizinin bir elektrik prizine takılı ve açık olduğundan emin olun. Bilgisayarın uygun şekilde açıldığını doğrulamak için aygıtları, çoklu uzatma ve güç uzatma kablolarını ayrıca atlayın.

- Lamba gibi başka bir aygıtla deneyerek elektrik prizinin çalıştığından emin olun.
- AC adaptör kablo bağlantılarını kontrol edin. AC adaptörün ışığı varsa, AC adaptör üzerindeki ışığın yandığından emin olun.

Güç ışığı sabit beyaz renkte yanıyor ve bilgisayar yanıt vermiyorsa — Ekran yanıt vermiyor olabilir.

- Bilgisayar kapanana kadar güç düğmesine basın ve sonra tekrar açın.
- Sorun devam ederse Dell ile bağlantıya geçin (bkz. "Dell ile Bağlantı Kurma", sayfa 72).

Güç ışığı beyaz renkte yanıp sönüyorsa — Bilgisayar bekleme modundadır veya ekran yanıt vermiyordur.

- Klavyede bir tuşa basın, bağlı fareyi hareket ettirin, dokunmatik yüzeye dokunun veya normal çalışır duruma dönmek için güç düğmesine basın.

- Ekran yanıt vermiyorsa, bilgisayar kapanana kadar güç düğmesine basın ve daha sonra bilgisayarı yeniden açın.
- Sorun devam ederse Dell ile bağlantıya geçin (bkz. "Dell ile Bağlantı Kurma", sayfa 72).

Bilgisayarınızda alımı engelleyen bir müdahale ile karşılaşırsanız — İstenmeyen bir sinyal diğer sinyalleri yarıda keserek veya engelleyerek parazit oluşturuyordur. Çakışmanın olası nedenlerinden bazıları:

- Güç, klavye ve fare uzatma kabloları.
- Çok anahtarlı uzatma kablosuna çok fazla aygıt bağlanması.
- Aynı elektrik prizine birden çok anahtarlı uzatma kablosu takılması.

Bellek Sorunları

Yetersiz bellek iletişi alırsanız –

- Sorunu çözüp çözmediğini görmek için kullanmadığınız tüm açık dosyaları kaydedin ve kapatın, tüm açık programlardan çıkın.
- Minimum bellek gereksinimleri için yazılım dokümantasyonuna bakın.
- Sorun devam ederse Dell ile bağlantıya geçin (bkz. "Dell ile Bağlantı Kurma", sayfa 72).

Başka bellek sorunlarınız varsa –

- Dell Diagnostics uygulamasını çalıştırın (bkz. "Dell Diagnostics", sayfa 51).
- Sorun devam ederse Dell ile bağlantıya geçin (bkz. "Dell ile Bağlantı Kurma", sayfa 72).

Kilitlenmeler ve Yazılım Sorunları

Bilgisayar başlamıyorsa – AC adaptör kablosunun bilgisayara ve elektrik prizine takılı olduğundan emin olun.

Bir program yanıt vermiyorsa –

Programı sonlandırın:

1. Aynı anda <Ctrl><Shift><Esc> tuşlarına basın.
2. **Uygulamalar** ögesini tıklatın.
3. Yanıt vermeyen programı seçin.
4. **Görevi Sonlandır** ögesini tıklatın.

Program art arda çökerse — Yazılım belgelerini kontrol edin. Gerekirse programı kaldırın ve sonra yeniden yükleyin.

 **NOT:** Yazılımın belgelerinde veya CD'sinde genellikle yükleme talimatları vardır.

 **NOT:** Bilgisayarınızda dahili bir optik sürücü bulunmuyor. Diskle ilgili prosedürler için isteğe bağlı bir harici optik sürücü veya harici depolama aygıtı kullanın.

Bilgisayar yanıt vermezse veya sabit mavi bir ekran belirirse —

 **DİKKAT:** İşletim sistemini kapatmayı gerçekleştiremiyorsanız verilerinizi kaybedebilirsiniz.

Klavyenizdeki bir tuşa bastığınızda veya bağlı fareyi ya da dokunmatik yüzeyde parmağınızı hareket ettirdiğinizde yanıt alamıyorsanız, bilgisayar kapanana kadar güç düğmesine en az 8-10 saniye süreyle basın, sonra bilgisayarı yeniden başlatın.

Program Microsoft® Windows® işletim sisteminin önceki sürümüne göre tasarlanmışsa —

Program Uyumluluk Sihirbazı'nı çalıştırın. Program Uyumluluğu Sihirbazı bir programı Microsoft Windows işletim sisteminin eski bir sürümüne benzer bir ortamda çalışacak şekilde konfigüre eder.

Sorunları Çözme

Program Uyumluluk Sihirbazını çalıştırmak için:

1. **Başlat**  → **Denetim Masası** → **Programlar** → **Windows'un önceki sürümleri için oluşturulmuş programları çalıştır**'i tıklatın.
2. Karşılama ekranında **İleri** seçeneğini tıklatın.
3. Ekrandaki yönergeleri izleyin.

Başka yazılım sorunları varsa —

- Dosyalarınızı hemen yedekleyin.
- Sabit sürücü veya CD'leri kontrol etmek için bir virüs tarama programı kullanın.
- Tüm açık dosya ve programları kaydedin ve kapatın veya **Başlat**  menüsünden bilgisayarınızı kapatın.
- Sorun giderme bilgileri için yazılım belgelerini kontrol edin veya yazılım üreticisiyle bağlantı kurun:
 - Programın bilgisayarınıza kurulu işletim sistemiyle uyumlu olduğundan emin olun.

- Bilgisayarınızın yazılımı çalıştırmak için gerekli minimum donanım gereksinimlerini karşıladığından emin olun. Bilgi için yazılım dokümantasyonuna bakın.
- Programın kurulduğundan ve uygun şekilde yapılandırıldığından emin olun.
- Aygıt sürücülerinin programla çakışmadığını doğrulayın.
- Gerekliyorsa programı kaldırın ve sonra yeniden yükleyin.
- Dell'e başvurduğunuzda sorun gidermeye yardımcı olması için görüntülenen hata mesajlarını bir yere not edin.

Destek Araçlarını Kullanma

Dell Destek Merkezi

İhtiyacınız olan tüm destek – tek elverişli konum.

Dell Destek Merkezi sistem alarmları, performans geliştirme önerileri, sistem bilgisi ve diğer Dell araçları ve tanılama hizmetleri bağlantılarını sağlar.

Uygulamayı başlatmak için **Başlat** seçeneğini tıklattın  → **Tüm Programlar** → **Dell** → **Dell Destek Merkezi** → **Dell Destek Merkezi'ni Başlatın**.

Dell Destek Merkezi Ana Sayfası bilgisayarınızda's model numarası, servis etiketi, acele hizmet kodu, garanti durumu ve bilgisayarınızın performansının geliştirilmesi ile ilgili alarmları gösterir.

Ana Sayfa aynı zamanda aşağıdakilere erişim için de bağlantılar sağlar:

PC Kontrolü – Yazılım tanılarını çalıştırın, hangi programın sabit sürücünüzde maksimum belleği işgal ettiğine bakın ve bilgisayarınıza her gün yapılan değişiklikleri takip edin.

PC Kontrolü Yardımcı Programları

- **Sürücü Alan Yöneticisi** – Her tür dosya tarafından kullanılan alana ait görsel sunumu kullanarak sabit sürücünüzü yönetin.
- **Performans ve Yapılandırma Geçmiş** – Monitor sistemindeki fazla çalışma durumları ve değişiklikleri. Bu yardımcı program tüm donanım taramalarını, testleri, sistem değişikliklerini, kritik durumları ve kurtarma noktalarını meydana geldikleri gün içinde görüntüler.

Destek Araçlarını Kullanma

Ayrıntılı Sistem Bilgisi — Donanım ve işletme sistemi yapılandırmanız hakkındaki ayrıntılı bilgilere bakın; hizmet sözleşmelerinizin kopyalarına, garanti bilgisine ve garanti yenileme seçeneklerine erişin.

Yardım Al — Dell Teknik Destek seçenekleri, Müşteri Hizmetleri, Tur ve Eğitim, Çevrimiçi Araçlar, Kullanıcı' El Kitabı, Garanti Bilgisi, Sıkça Sorulan Sorular vb.

Yedekleme ve Kurtarma — Kurtarma ortamı oluşturun, kurtarma aracını ve çevrimiçi dosya yedeklemeyi çalıştırın.

System Performans Geliştirme Önerileri — Sisteminizin performansını geliştirecek yazılım ve donanım çözümleri edinin.

Dell destek Merkezi hakkında daha fazla bilgi ve mevcut destek araçlarını indirmek ve kurmak için **DellSupportCenter.com** adresine gidin.

Dell Yüklemelerim

 **NOT:** Dell Yüklemelerim tüm bölgelerde kullanılamayabilir.

Yeni Dell bilgisayarınıza önceden yüklenmiş olan yazılımların bazılarının yedek CD veya DVD'si yoktur. Bu yazılımlar Dell Yüklemelerim web sitesindedir. Bu web sitesinden, yeniden yüklenebilecek yazılımları indirebilir veya kendi yedekleme ortamınızı oluşturabilirsiniz.

Kaydolmak ve Dell Yüklemelerim'i kullanmak için:

1. **DownloadStore.dell.com/media** adresine gidin.
2. Kayıt ve yazılım indirme işlemi için ekrandaki yönergeleri izleyin.
3. Yazılımı yeniden yükleyin veya gelecekte kullanmak üzere bir yedekleme ortamı oluşturun.

Donanım Sorun Giderici



İşletim sistemi kurulumu sırasında aygıt bulunmazsa veya bulunur ancak yanlış yapılandırılırsa, uyumsuzluğu çözmek için **Donanım Sorun Giderici**'yi kullanabilirsiniz.

Donanım Sorun Giderici'sini başlatmak için:

- Başlat**  → **Yardım ve Destek** ögesini tıklatın.
- Arama alanına `hardware troubleshooter` (donanım sorun giderici) yazın ve aramayı başlatmak için <Enter> tuşuna basın.
- Arama sonuçlarında, sorununuzu en iyi tanımlayan seçeneği tıklatın ve diğer sorun giderme adımlarını tamamlayın.

Dell Diagnostics

Bilgisayarınızla ilgili bir sorunla karşılaşırsanız, teknik yardım için Dell'e başvurmadan önce sayfa 46'da bulunan "Kilitlenme ve Yazılım Sorunları" bölümündeki denetimleri yapın ve Dell Diagnostics uygulamasını çalıştırın.

-  **NOT:** Dell Diagnostics yalnızca Dell marka bilgisayarlarda çalışır.
-  **NOT:** *Sürücüler ve Yardımcı Programlar* diski bilgisayarınızla birlikte verilmemiş olabilir.

Test etmek istediğiniz aygıtın sistem ayarlarında görüldüğünden ve etkin olduğundan emin olun. Sistem Kurulumu'na (BIOS) girmek için POST (Açılış Sırasında Kendi Kendini Sınama) sırasında <F2> tuşuna basın.

Sabit sürücünüzden veya *Sürücüler ve Yardımcı Programlar* diskinden Dell Diagnostics uygulamasını çalıştırın.

Dell Diagnostics Programını Sabit Sürücünüzden Başlatma

Dell Diagnostics uygulaması sabit sürücünüzde gizli bir tanılama yardımcı programı bölümündedir.

 **NOT:** Bilgisayarınız bir ekran görüntüsü görüntüleyemiyorsa yardım için Dell ile iletişime geçin (bkz. "Dell ile Bağlantı Kurma", sayfa 72).

1. Bilgisayarınızın, düzgün şekilde çalıştığı bilinen bir elektrik prizine bağlı olduğundan emin olun.
2. Bilgisayarınızı açın (veya yeniden başlatın).
3. DELL™ logosu görüldüğünde hemen <F12> tuşuna basın. Önyükleme menüsünden **Tanılamalar** ögesini seçin ve <Enter> tuşuna basın. Bu, bilgisayarınızdaki Önyükleme Öncesi Sistem Değerlendirmesi'ni (PSA) harekete geçirebilir.

 **NOT:** Çok uzun süre beklerseniz ve işletim sistemi logosu görünürse, Microsoft® Windows® masaüstünü görünceye kadar beklemeye devam edin; sonra, bilgisayarınızı kapatın ve tekrar deneyin.

 **NOT:** Hiçbir tanılama yardımcı programının bulunamadığını belirten bir mesaj görürseniz, *Sürücüler ve Yardımcı Programlar* diskinden Dell Diagnostics uygulamasını çalıştırın.

PSA çalışırsa:

- a. PSA testleri çalıştırmaya başlar.
- b. PSA başarıyla tamamlanırsa, aşağıdaki mesaj görünür: "No problems have been found with this system so far. Do you want to run the remaining memory tests? This will take about 30 minutes or more. Do you want to continue? (Recommended) ." ("Bu sistemde şimdiye kadar bir sorun bulunamadı. Kalan bellek testlerini çalıştırmak istiyor musunuz? Bu işlem yaklaşık 30 dakika veya daha uzun sürecektir. Devam etmek istiyor musunuz? (Önerilen).")

- c. Bellek sorunlarıyla karşılaşıyorsanız <y> tuşuna, karşılaşılmıyorsanız <n> tuşuna basın. Aşağıdaki ileti görünür: "Booting Dell Diagnostic Utility Partition. Press any key to continue." ("Dell Diagnostic Yardımcı Program Bölümü Önyüklemesi. Devam etmek için herhangi bir tuşa basın.")
- d. Herhangi bir tuşa basarak ve **Seçenek Belirle** penceresine gidin.

PSA çalışmazsa:



Sabit sürücünüzdeki tanılama yardımcı programı bölümünden Dell Diagnostics uygulamasını başlatmak için herhangi bir tuşa basın ve **Seçenek Belirle** penceresine gidin.

4. Çalıştırmak istediğiniz testi seçin.
5. Bir test sırasında sorunla karşılaşırsanız, ekranınızda hata kodu içeren bir mesaj ve sorunun açıklaması görünür. Hata kodunu ve sorunun açıklamasını bir yere yazın ve yardım için Dell ile iletişime geçin (bkz. "Dell ile Bağlantı Kurma", sayfa 72).

 **NOT:** Bilgisayarınızın Servis Etiketini her bir test ekranının üst kısmında görünür. Servis Etiketini, Dell ile bağlantı kurduğunuzda bilgisayarınızı tanımlamanıza yardımcı olur.

6. Test tamamlandığında test ekranını kapatın ve **Seçenek Belirle** penceresine dönün.
7. Dell Diagnostics uygulamasından çıkmak ve bilgisayarı yeniden başlatmak için **Exit** (Çıkış) düğmesini tıklayın.

Sürücüler ve Yardımcı Programlar Diskinden Dell Diagnostics'ı Başlatma

-  **NOT:** *Sürücüler ve Yardımcı Programlar* diski bilgisayarınızla birlikte verilmemiş olabilir.
-  **NOT:** Bilgisayarınızda dahili bir optik sürücü bulunmuyor. Diskle ilgili prosedürler için isteğe bağlı bir harici optik sürücü veya harici depolama aygıtı kullanın.
- 1. *Sürücüler ve Yardımcı Programlar* diskini takın.
- 2. Bilgisayarı kapatıp tekrar başlatın. DELL™ logosu görüldüğünde hemen <F12> tuşuna basın.
-  **NOT:** Çok uzun süre beklerseniz ve işletim sistemi logosu görünürse, Microsoft Windows masaüstünü görünceye kadar beklemeye devam edin; sonra, bilgisayarınızı kapatın ve tekrar deneyin.

-  **NOT:** Sonraki adımlar, önyükleme sırasını yalnızca bir kez değiştirir. Sonraki başlatmada sistem kurulumu programında belirtilen aygıtlara göre bilgisayar önyükleme yapar.
- 3. Önyükleme aygıtı listesi görüldüğünde **CD/DVD/CD-RW** öğesini vurgulayın ve <Enter> tuşuna basın.
- 4. Görünen menüden **CD-ROM'dan önyükleme** seçeneğini belirleyin ve <Enter> tuşuna basın.
- 5. CD menüsünü başlatmak için 1 yazın ve ilerlemek için <Enter> tuşuna basın.
- 6. Numaralı listeden **32 Bit Dell Diagnostics'ı Çalıştır** öğesini seçin. Birden çok sürüm listelenmişse, bilgisayarınıza uygun sürümü seçin.
- 7. Çalıştırmak istediğiniz testi seçin.

8. Bir test sırasında sorunla karşılaşırsanız, ekranınızda hata kodu içeren bir mesaj ve sorunun açıklaması görünür. Hata kodunu ve sorunun açıklamasını bir yere yazın ve yardım için Dell ile iletişime geçin (bkz. "Dell ile Bağlantı Kurma", sayfa 72).
-  **NOT:** Bilgisayarınızın Servis Etiketi her bir test ekranının üst kısmında görünür. Servis Etiketi, Dell ile bağlantı kurduğunuzda bilgisayarınızı tanımlamanıza yardımcı olur.
9. Test tamamlandığında test ekranını kapatın ve **Seçenek Belirle** penceresine dönün.
10. Dell Diagnostics uygulamasından çıkmak ve bilgisayarı yeniden başlatmak için **Exit** (Çıkış) düğmesini tıklayın.
11. *Sürücüler ve Yardımcı Programlar* diskini çıkarın.

İşletim Sisteminizi Geri Yükleme

Aşağıdaki seçeneklerden herhangi birini kullanarak bilgisayarınızdaki işletim sistemini geri yükleyebilirsiniz:

⚠ DİKKAT: İşletim sisteminizi geri yüklemek üzere Dell Fabrika Görüntüsü Geri Yükleme'yi veya *İşletim Sistemi* diskini kullanmak, bilgisayarınızdaki tüm veri dosyalarını kalıcı olarak siler. Mümkünse, bu seçenekleri kullanmadan önce veri dosyalarınızı yedekleyin.

Seçenek	Kullanım
Sistem Geri Yükleme	ilk çözüm olarak
Dell DataSafe Local Backup	Sistem Geri Yükleme seçeneği sorununuzu çözmediğinde
Sistem kurtarma ortamı	işletim sistemi hatası nedeniyle Sistem Geri Yükleme ve Dell DataSafe Local Backup uygulaması kullanılamadığında yeni takılmış bir sabit sürücüye Dell'in fabrikada yüklenen yazılımı yüklediğinde
Dell Fabrika Görüntüsü Geri Yükleme	bilgisayarınızı satın aldığınız zamanki çalışma durumuna geri yüklemek için
<i>İşletim Sistemi</i> diskini	bilgisayarınıza yalnızca işletim sistemini yeniden yüklemek için

NOT: *İşletim Sistemi* diskini bilgisayarınızla birlikte verilmemiş olabilir.

Sistem Geri Yükleme

Microsoft® Windows® işletim sistemleri, donanımda, yazılımda veya diğer sistem ayarlarında yapılan değişiklikler bilgisayarı istenmeyen bir çalışma durumunda bıraktığında bilgisayarınızı daha önceki bir çalışma durumuna (veri dosyalarını etkilemeden) geri döndürmenize olanak veren bir Sistem Geri Yükleme seçeneğini içerir. Sistem Geri Yükleme işleminin bilgisayarınızda yaptığı değişikliklerin tümü geri alınabilir.

△ DİKKAT: Veri dosyalarınız düzenli olarak yedekleyin. Sistem Geri Yükleme, veri dosyalarınızı izlemez veya kurtarmaz.

Sistem Geri Yüklemeyi Başlatma

1. Başlat **seçeneğini tıklatın** .
2. Arama kutusuna `System Restore` (Sistem Geri Yükleme) yazın ve <Enter> tuşuna basın.

✎ NOT: Kullanıcı Hesap Denetimi penceresi açılabilir. Bilgisayara yönetici olarak giriş yaptıysanız, **Devam** seçeneğini tıklatın; aksi halde, istenen eylemi gerçekleştirmek için sistem yöneticinize başvurmanız gerekir.

3. **İleri** seçeneğini tıklatın ve ekrandaki talimatları izleyin.

Sistem Geri Yükleme sorununuzu çözmezse, gerçekleştirdiğiniz geri yükleme işlemi geri alabilirsiniz.

Son Sistemi Geri Yükleme İşlemini Geri Alma



 **NOT:** Son gerçekleştirilen sistem geri yükleme işlemini geri almadan önce, açık olan tüm dosyaları kaydederek kapatın ve tüm açık programlardan çıkın. Sistem geri yükleme bitene kadar hiçbir dosyayı veya programı değiştirmeyin, açmayın veya silmeyin.

1. **Başlat**  seçeneğini tıklayın.
2. Arama kutusuna *System Restore* (Sistem Geri Yükleme) yazın ve <Enter> tuşuna basın.
3. **Son geri yükleme işlemimi geri al** seçeneğini ve **İleri** ögesini tıklayın.

Dell DataSafe Local Backup

 **DİKKAT:** İşletim sistemini geri yüklemek için Dell DataSafe Local Backup'ı kullanmak bilgisayarınızı aldıktan sonra yüklenen programları veya sürücülerini kalıcı olarak siler. Dell DataSafe Local Backup'ı kullanmadan önce, bilgisayarınıza yüklemeniz gereken uygulamalar için bir yedekleme ortamı oluşturun. Dell DataSafe Local Backup'ı yalnızca Sistem Geri Yükleme seçeneği işletim sisteminizle ilgili sorunu çözmediğinde kullanın.

 **DİKKAT:** Dell DataSafe Local Backup, bilgisayarınızdaki veri dosyalarını koruyacak şekilde tasarlanmış olsa da, onu kullanmadan önce veri dosyalarınızı yedeklemeniz önerilir.

-  **NOT:** Dell DataSafe Local Backup tüm bölgelerde kullanılmıyor olabilir.
-  **NOT:** Dell DataSafe Local Backup bilgisayarınızda yoksa, işletim sisteminizi geri yüklemek için Dell Fabrika Görüntüsünü Geri Yükleme'yi kullanın (bkz. "Dell Fabrika Görüntüsünü Geri Yükleme", sayfa 62).

Verileri koruyarak sabit sürücünüzü bilgisayarını satın aldığınız zamanki durumuna geri yüklemek için Dell DataSafe Local Backup'ı kullanabilirsiniz.

Dell DataSafe Local Backup şunları yapmanıza olanak verir:

- Bilgisayarınızı yedekleme ve önceki durumuna geri yükleme.
- Sistem kurtarma ortamı oluşturma (bkz. "Sistem Kurtarma Ortamı (Önerilir)", sayfa 9).

Dell DataSafe Local Yedekleme Temelleri

Veri dosyalarını koruyarak, fabrikada yüklenen Dell yazılımını geri yüklemek için:

1. Bilgisayarınızı kapatın.
2. Bilgisayara bağlı tüm aygıtların (USB sürücü, yazıcı, vb.) bağlantısını kesin ve yeni eklediğiniz dahili donanımları çıkarın.

 **NOT:** AC adaptörün bağlantısını kesmeyin.

3. Bilgisayarınızı açın.
4. DELL™ logosu görüldüğünde, <F8> tuşuna birkaç defa basarak **Gelişmiş Önyükleme Seçenekleri** penceresine erişin.

 **NOT:** Çok uzun süre beklerseniz ve işletim sistemi logosu görünürse, Microsoft Windows masaüstünü görünceye kadar beklemeye devam edin; sonra, bilgisayarınızı kapatın ve tekrar deneyin.

İşletim Sisteminizi Geri Yükleme

5. **Bilgisayarınızı Onarın** seçeneğini belirleyin.
6. **Sistem Kurtarma Seçenekleri** menüsünden **Dell DataSafe Geri Yükleme ve Acil Durum Yedekleme** ögesini seçin ve ekrandaki yönergeleri izleyin.
 - ✎ **NOT:** Geri yükleme işlemi geri yüklenecek verilerin boyutuna bağlı olarak bir saat veya daha fazla sürebilir.
 - ✎ **NOT:** Daha fazla bilgi için **support.dell.com** adresinde 353560 numaralı bilgi merkezi makalesine bakın.

Dell DataSafe Local Backup Professional'a yükseltme

- ✎ **NOT:** Bilgisayarınızı satın alırken sipariş etmişseniz Dell DataSafe Local Backup Professional bilgisayarınızda yüklü olabilir.

Dell DataSafe Local Backup Professional aşağıdakileri yapmanıza olanak veren ek özellikler sağlar:

- Bilgisayarınızı dosya türlerine göre yedekleme ve geri yükleme
- Dosyaları yerel bir depolama aygıtına yedekleme
- Otomatik yedekleme işlemleri zamanlama

Dell DataSafe Local Backup Professional'a yükseltmek için:

1. Masaüstünüzün bildirim alanındaki Dell DataSafe Local Backup simgesini  çift tıklatın.
2. **ŞİMDİ YÜKSELT!** ögesini tıklatın.
3. Ekrandaki talimatları izleyin.

Sistem Kurtarma Ortamı

 **DİKKAT:** Sistem kurtarma ortamı bilgisayarınızdaki verileri koruyacak şekilde tasarlanmış olsa da, sistem kurtarma ortamını kullanmadan önce veri dosyalarınızı yedeklemeniz önerilir.

 **NOT:** Bilgisayarınızda dahili bir optik sürücü bulunmuyor. Disklerle ilgili prosedürler için isteğe bağlı bir harici optik sürücü veya harici bir depolama aygıtı kullanın.

Bilgisayardaki veri dosyalarını korurken sabit sürücünüzü bilgisayarı satın aldığınız zamanki durumuna geri döndürmek için Dell DataSafe Local Backup kullanılarak oluşturulan sistem kurtarma ortamını kullanabilirsiniz.

Aşağıdaki durumlarda sistem kurtarma ortamını kullanın:

- Bilgisayarınızda yüklü kurtarma seçeneklerinin kullanımını engelleyen işletim sistemi hatası.
- Sabit sürücü hatası nedeniyle veriler kurtarılamıyor.

Sistem kurtarma ortamını kullanarak, bilgisayarınıza Dell'in fabrikada yüklemiş olduğu yazılımı geri yüklemek için:

1. Sistem kurtarma diskini veya USB anahtarını takın ve bilgisayarı yeniden başlatın.
2. DELL™ logosu görüldüğünde hemen <F12> tuşuna basın.

 **NOT:** Çok uzun süre beklerseniz ve işletim sistemi logosu görünürse, Microsoft Windows masaüstünü görünceye kadar beklemeye devam edin; sonra, bilgisayarınızı kapatın ve tekrar deneyin.

3. Listedeki uygun önyükleme aygıtını seçin ve <Enter> tuşuna basın.
4. Ekrandaki talimatları izleyin.

Dell Fabrika Görüntüsünü Geri Yükleme

△ **DİKKAT:** Dell Fabrika Görüntüsünü Geri Yükleme'yi kullanarak işletim sisteminizi geri yüklemek sabit sürücünüzdeki tüm verileri kalıcı olarak siler ve bilgisayarınızı aldıktan sonra yüklediğiniz programları veya sürücülerini kaldırır. Mümkünse, bu seçeneği kullanmadan önce verileri yedekleyin. Yalnızca Sistem Geri Yükleme işletim sistemi probleminizi çözmediyse Dell Fabrika Görüntüsünü Geri Yükleme'yi kullanın.



✍ **NOT:** Dell Fabrika Görüntüsünü Geri Yükleme, belirli ülkelerde veya belirli bilgisayarlarda kullanılamayabilir.

✍ **NOT:** Dell Fabrika Görüntüsünü Geri Yükleme bilgisayarınızda yoksa, işletim sisteminizi geri yüklemek için Dell DataSafe Local Backup'ı kullanın (bkz. "Dell DataSafe Local Backup", sayfa 58).

Dell Fabrika Görüntüsünü Geri Yükleme'yi yalnızca işletim sisteminizi geri yüklemek için son yöntem olarak kullanın. Bu seçenek sabit sürücünüzü, bilgisayarını aldığınız zamanki işletim durumuna geri döndürür. Veri dosyaları da dahil bilgisayarınızı aldıktan sonra eklediğiniz tüm programlar veya dosyalar, sabit sürücüden kalıcı olarak silinir. Veri dosyaları; belgeler, elektronik tablolar, e-posta iletileri, dijital fotoğraflar, müzik dosyaları gibi dosyalardır. Mümkünse Dell Fabrika Görüntüsünü Geri Yükleme'yi kullanmadan önce tüm verilerinizi yedekleyin.

Dell Fabrika Görüntüsünü Geri Yükleme'yi Başlatma

1. Bilgisayarı açın.
 2. DELL™ logosu görüldüğünde, <F8> tuşuna birkaç defa basarak **Gelişmiş Önyükleme Seçenekleri** penceresine erişin.
- ✍ **NOT:** Çok uzun süre beklerseniz ve işletim sistemi logosu görünürse, Microsoft Windows masaüstünü görünceye kadar beklemeye devam edin; sonra, bilgisayarınızı kapatın ve tekrar deneyin.

3. **Bilgisayarınızı Onarın** seçeneğini belirleyin. **Sistem Kurtarma Seçenekleri** penceresi görünür.
4. Bir klavye düzeni seçin ve **İleri** seçeneğini tıklatın.
5. Kurtarma seçeneklerine ulaşmak için yerel kullanıcı olarak oturum açın. Komut istemine erişmek için **Kullanıcı adı** alanına `administrator` (yönetici) yazın ve ardından **Tamam** seçeneğini tıklatın.
6. **Dell Fabrika Görüntüsünü Geri Yükleme** seçeneğini tıklatın. **Dell Fabrika Görüntüsünü Geri Yükleme** karşılama ekranı görüntülenir.
 -  **NOT:** Yapılandırmanıza bağlı olarak, önce **Dell Fabrika Araçları** ögesini, ardından **Dell Fabrika Görüntüsünü Geri Yükleme** ögesini seçmeniz gerekebilir.
7. **İleri** seçeneğini tıklatın. **Veri Silme Onayı** ekranı görünür.
 -  **NOT:** Fabrika Görüntüsünü Geri Yükleme ile devam etmek istemiyorsanız, **İptal**'i tıklatın.
8. Sabit sürücüyü yeniden biçimlendirme ve sistem yazılımını fabrikada yüklendiği duruma geri yükleme işlemiyle devam etmek istediğinizi onaylamak için onay kutusunu seçin, sonra **İleri** 'yi tıklatın.
Geri yükleme işlemi başlar ve bu işlemin tamamlanması beş dakika veya daha fazla sürer. İşletim sistemi ve fabrikada yüklenen uygulamalar fabrika ayarlarına geri yüklendiğinde bir ileti belirir.
9. Bilgisayarı yeniden başlatmak için **Bitir** seçeneğini tıklatın.

Yardım Alma

Bilgisayarınızla ilgili sorun yaşarsanız sorunu belirlemek ve gidermek için aşağıdaki adımları uygulayabilirsiniz:

1. Bilgisayarınızda yaşanan problemle ilgili bilgi ve prosedürler için sayfa 42'deki "Sorunları Çözme" bölümüne bakın.
2. Dell Diagnostics uygulamasını çalıştırma prosedürleri ile ilgili bilgi için bkz. "Dell Diagnostics", sayfa 51.
3. Sayfa 71'teki "Tanılama Denetim Listesi"ni doldurun.
4. Yükleme ve sorun giderme prosedürleri ile ilgili yardım için Dell Destek'te (support.dell.com) bulunan Dell'in kapsamlı çevrimiçi servisler paketini kullanın. Dell Destek'in daha kapsamlı bir listesini çevrimiçi görmek için sayfa 66'deki "Çevrimiçi Servisler" bölümüne göz atın.
5. Önceki adımlar sorunu çözmediyse, bkz. "Aramadan Önce", sayfa 70.

 **NOT:** Destek ekibinin gerekli prosedürlerle ilgili olarak size yardımcı olabilmesi için bilgisayarınızın yanındaki telefonla veya bilgisayarınızdan Dell Destek'i arayın.

 **NOT:** Dell'in Hızlı Servis Kodu sistemi tüm ülkelerde kullanılamayabilir.

Aramayı doğrudan uygun destek personeline yönlendirmek için, Dell'in otomatik telefon sistemi tarafından yapmanız istendiğinde Hızlı Servis Kodunuzu girin. Hızlı Servis Kodunuz yoksa, **Dell Aksesuarları** klasörünü açın, **Hızlı Servis Kodu** simgesini çift tıklayın ve talimatları uygulayın.

 **NOT:** Bazı servisler ABD dışındaki tüm bölgelerde her zaman kullanılabilir değildir. Kullanılabilirliğe ilişkin bilgi için yerel Dell temsilciliğinizi arayın.

Teknik Destek ve Müşteri Hizmetleri

Dell'in destek servisi Dell donanımıyla ilgili sorularınıza yanıt vermek için mevcuttur. Destek personelimiz hızlı ve doğru yanıtlar sağlamak için bilgisayar tabanlı tanılama kullanır.

Dell'in destek servisine başvurmak için sayfa 70'deki "Aramadan Önce" adlı bölüme ve ardından bölgenize ilişkin iletişim bilgilerine bakın veya **support.dell.com** adresini ziyaret edin.

DellConnect

DellConnect™, Dell servis ve destekten yardımcı olacak kişinin, geniş bant bağlantısı yoluyla bilgisayarınıza erişmesini, sorununuzu tanılmasını ve tüm sorunları sizin gözetiminiz altında gidermesini sağlayan basit bir çevrimiçi erişim aracıdır. Daha fazla bilgi için

www.dell.com/DellConnect adresine gidin.

Çevrimiçi Servisler

Aşağıdaki web sitelerinden Dell ürünleri ve servisleri hakkında bilgi alabilirsiniz:

- www.dell.com
- www.dell.com/ap
(Yalnızca Asya/Pasifik ülkeleri)
- www.dell.com/jp (Yalnızca Japonya)
- www.euro.dell.com (Yalnızca Avrupa)
- www.dell.com/la
(Latin Amerika ve Karayip ülkeleri)
- www.dell.ca (Yalnızca Kanada)

Dell Destek servisine aşağıdaki web siteleri ile e-posta adreslerinden erişebilirsiniz:

Dell Destek Web siteleri

- support.dell.com
- support.jp.dell.com (Yalnızca Japonya)
- support.euro.dell.com (Yalnızca Avrupa)
- supportapj.dell.com (Yalnızca Asya Pasifik)

Dell Destek E-postası Adresleri

- mobile_support@us.dell.com
- support@us.dell.com
- la-techsupport@dell.com
(Yalnızca Latin Amerika ve Karayip ülkeleri)
- apsupport@dell.com
(Yalnızca Asya/Pasifik ülkeleri)

Dell Pazarlama ve Satış E-posta Adresleri

- apmarketing@dell.com
(Yalnızca Asya/Pasifik ülkeleri)
- sales_canada@dell.com (Yalnızca Kanada)

Adsız Dosya Aktarım Protokolü (FTP)

- [ftp.dell.com](ftp://ftp.dell.com)

Kullanıcı olarak oturum açın: `anonymous` (adsız), ve parola olarak e-posta adresinizi kullanın.

Otomatik Sipariş Durumu Servisi

Sipariş ettiğiniz herhangi bir Dell ürününün durumunu denetlemek için **support.dell.com** adresini ziyaret edebilir veya otomatik sipariş durumu hizmetini arayabilirsiniz. Siparişinizi bulmak ve siparişiniz hakkında bilgi vermek için gereken bilgiler bir ses kaydıyla sizden istenecektir.

Eksik veya yanlış parça ya da yanlış faturalandırma gibi siparişinizle ilgili sorununuz varsa müşteri yardımı için Dell ile irtibata geçin. Aradığınızda fatura ya da paket ekstrenizi yanınızda bulundurun.

Bölgenizde arayacağınız telefon numarası için bkz. "Dell ile Bağlantı Kurma", sayfa 72.

Ürün Bilgileri

Dell'in başka ürünleriyle ilgili bilgiye ihtiyacınız varsa veya bir sipariş vermek istiyorsanız Dell web sitesine gidin: **www.dell.com**. Bulduğunuz bölgede arayacağınız telefon numarasını öğrenmek veya bir satış uzmanı ile konuşmak için sayfa 72'teki "Dell ile Bağlantı Kurma" bölümüne bakın.

Garanti Kapsamında Onarım veya Ödeme için Ürün İade Etme

Onarım veya ödeme için iade edilecek ürünleri aşağıdaki gibi hazırlayın:

 **NOT:** Ürünü Dell'e iade etmeden önce, sabit sürücülerinizde ve üründeki depolama aygıtlarında bulunan verileri yedeklediğinizden emin olun. Tüm gizli, özel ve kişisel bilgileri kaldırın, CD ve ortam kartları gibi çıkarılabilir ortamları çıkarın. Dell, gizli, özel ve kişisel bilgilerinizden; kayıp ya da hasarlı verilerden veya iade edilen ürünün beraberinde gelen çıkartılabilir medyaların kaybı ya da zararından sorumlu değildir.

1. İade Ürün Yetki Numarası edinmek için Dell'i arayın ve bu numarayı kutunun dışına açık ve görünür şekilde yazın. Bulduğunuz bölgede arayacağınız telefon numarası için sayfa 72'teki "Dell ile Bağlantı Kurma" bölümüne bakın.
2. Faturanızın bir kopyası ile iade nedeninizi açıklayan bir mektup ekleyin.
3. Çalıştırmış olduğunuz testleri ve Dell Tanılama'nın bildirdiği hata mesajlarını belirterek, Tanılama Denetim Listesi'nin kopyasını ekleyin (bkz. "Tanılama Denetim Listesi", sayfa 71), (bkz. "Dell Tanılama", sayfa 51).
4. İade sonucu geri ödeme yapılacaksa iade edilen öğelere aksesuarları da ekleyin (AC adaptör kablosu, yazılım, kılavuzlar, vb.).

5. Orijinal (veya eşdeğeri) pakette iade edilecek şekilde ürünü paketleyin.

 **NOT:** Ayrıca gönderim masrafları size aittir. İade edilen tüm ürünleri sigortalama sorumluluğu ve Dell'e gönderilmeleri sırasında kaybolma riski de size aittir. Ödemeli paketler kabul edilmez.

 **NOT:** Önceden belirtilen gereklilikleri karşılamayan iadeler Dell kabul masasında geri çevrilerek size geri gönderilir.

Aramadan Önce

NOT: Ararken, Hızlı Servis Kodunuzu hazır bulundurun. Kod, Dell otomatik destek telefon sisteminin daha etkin şekilde sizi yönlendirmesine yardımcı olur. Sizden ayrıca Servis Etiketiniz de istenebilir.

Servis Etiketinizi ve Hızlı Servis Kodunuzu bulma

Bilgisayarınızın Servis Etiketi ve Hızlı Servis Kodu bilgisayarınızın altında bulunan bir etikettedir.

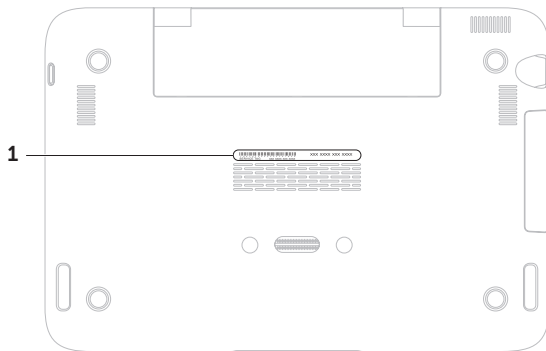

1 Servis Etiketi ve Hızlı Servis Kodu

Aşağıdaki Tanılama Denetim Listesi'ni doldurun. Mümkünse yardım için Dell'i aramadan önce bilgisayarınızı açın ve bilgisayarınızın yanındaki bir telefonda veya bilgisayarınızdan arayın. Sizden klavyeye bazı komutlar yazmanız, işlemler sırasında ayrıntılı bilgiler vermeniz veya yalnızca bilgisayarda gerçekleştirilebilen başka sorun giderme adımlarını denemeniz istenebilir. Bilgisayar belgelerini hazır bulundurun.

Tanılama Denetim Listesi

- Ad:
- Tarih:
- Adres:
- Telefon Numarası:
- Servis Etiketi (bilgisayarın altındaki barkod):
- Hızlı Servis Kodu:
- İade Ürün Yetki Numarası (Dell destek teknisyeni tarafından verilmişse):
- İşletim Sistemi ve Sürümü:
- Aygıtlar:
- Genişletme kartları:
- Bir ağa bağlı mısınız? Evet /Hayır
- Ağ, sürüm ve ağ bağdaştırıcısı:
- Programlar ve sürümler:

Yardım Alma

Bilgisayarın başlangıç dosyalarının içeriğini belirlemek için işletim sisteminizin belgelerine bakın. Bilgisayar yazıcıya bağlıysa tüm dosyaları yazdırın. Aksi takdirde Dell'i aramadan önce her dosyanın içeriğini kaydedin.

- Hata mesajı, sesli uyarı kodu veya tanılama kodu:
- Sorunun açıklaması ve gerçekleştirdiğiniz sorun giderme işlemleri:

Dell ile Bağlantı Kurma

Amerika Birleşik Devletleri'ndeki müşteriler için 800-WWW-DELL (800-999-3355) numarasını arayın.





NOT: Etkin bir Internet bağlantınız yoksa bağlantı bilgilerini satın alma makbuzu, paket fişi, fatura veya Dell ürün kataloğu üzerinde bulabilirsiniz.

Dell, çeşitli çevrimiçi ve telefonla destek ve servis seçenekleri sunmaktadır. Geçerlilik ülke ve ürüne göre farklılık gösterir ve bazı servisler sizin bölgenizde mevcut olmayabilir.

Satış, teknik destek veya müşteri hizmetleri konularında Dell ile bağlantı kurmak için:

1. **www.dell.com/ContactDell** adresine gidin.
2. Ülkenizi veya bölgenizi seçin.
3. İhtiyacınıza göre uygun hizmet veya destek bağlantısını seçin.
4. Dell ile bağlantı kurma yöntemlerinden sizin için uygun olanını seçin.

Daha Fazla Bilgi Bilgi ve Kaynaklar

Gerekli işlem:	Bkz.
işletim sisteminizi yeniden yükleme	"Sistem Kurtarma Ortamı", sayfa 61
bilgisayarınız için tanılama programı çalıştırma	"Dell Diagnostics", sayfa 51
sistem yazılımını yeniden yükleme	"Dell Yüklemelerim", sayfa 50
Microsoft® Windows® işletim sistemi ve özellikleri ile ilgili daha fazla bilgi için	support.dell.com
yeni bir sabit sürücü gibi yeni veya ek bileşenlerle bilgisayarınızı yükseltin eskimiş veya arızalı parçaları yeniden yükleyin ya da değiştirin	<i>Servis Kılavuzu:</i> support.dell.com/manuals  NOT: Bazı ülkelerde, bilgisayarınızın açılması ve parçalarının değiştirilmesi garantinizi geçersiz kılabılır. Bilgisayarınızın içini açarak çalışmadan önce garanti ve iade politikalarınızı kontrol edin.
Servis Etiketinizi/Ekspres Servis Kodunuzu bulma — Bilgisayarınızı tanımlamak için support.dell.com veya teknik desteğe başvurmak için	bilgisayarınızın altındaki servis etiketini kullanmalısınız Dell Destek Merkezi. Dell Destek Merkezi 'ni başlatmak için masaüstünüzün bildirim alanındaki  simgesini tıklayın.

Gerekli işlem:

bilgisayarınız için en iyi güvenlik uygulamalarına ilişkin bilgi bulma

Garanti bilgisine, Şartlar ve Koşullar'a (yalnızca ABD), Güvenlik talimatlarına, Düzenleyici bilgilere, Ergonomiyle ilgili bilgilere ve Son Kullanıcı Lisans Sözleşmesi'ne

sürücülerini ve yüklemeleri bulma; beni oku dosyaları

teknik destek ve ürün yardımına erişmeyi satın alımlarda sipariş durumunuzu kontrol etme

genel sorulara ilişkin çözüm yolları ve cevaplar bulma

bilgisayarınızdaki teknik değişiklikler hakkında son dakika güncellemelerine veya teknisyenler ya da deneyimli kullanıcılar için gelişmiş teknik destek malzemelerine ulaşma.

Bkz.



bilgisayarınızla birlikte gelen güvenlik belgelerine ve düzenleyici belgelere göz atın ve ayrıca şu adresten Mevzuata Uygunluk Anasayfası'nı inceleyin:

www.dell.com/regulatory_compliance

support.dell.com

Özellikler

Bu bölümde, bilgisayarınızı kurarken, sürücülerini güncelleştirirken ve sürümünü yükseltirken gereksinim duyabileceğiniz bilgiler bulunmaktadır.

 **NOT:** Teklifler bölgeye göre farklılık gösterebilir. Bilgisayarınızın yapılandırması ile ilgili daha fazla bilgi için bkz. **Sisteminiz Hakkında** bölümü, **Dell Destek Merkezi**. **Dell Destek Merkezi**'ni başlatmak için masaüstünüzün bildirim alanındaki  simgesini tıklayın.

Bilgisayar Modeli

Dell™ Inspiron 1090

Bilgisayar Bilgileri

Sistem yonga kümesi	Intel® NM10 Express
İşlemci türü	Intel Atom™ dual-core N550

Bellek

Bellek modülü konektörü	bir adet dahili SODIMM konektörü
Bellek modülü kapasiteleri	2 GB
Minimum bellek	2 GB
Maksimum bellek	2 GB
Bellek türü	1333 MHz SODIMM DDR3

 **NOT:** Bellek yükseltmesi ile ilgili talimatlar için bkz. *Servis Kılavuzu*, support.dell.com/manuals.

Konektörler

Ses	bir adet ses çıkış/kulaklık konektörü
Mini Kart	bir adet tam Mini Kart yuvası bir adet yarı Mini Kart yuvası
USB	iki adet 4 pinli USB 2.0 uyumlu konektör

İletişim

Kablosuz	WLAN, WWAN (isteğe bağlı), WiMax/Wi-Fi bgn/gn (isteğe bağlı) ve Bluetooth® kablosuz teknoloji (isteğe bağlı) özellikli WPAN
----------	---

Kamera

Kamera çözünürlüğü	1,3 megapiksel
Video çözünürlüğü	30 fps'de 640 x 480 (maksimum)

Video

Görüntü denetleyicisi	Intel NM10
Görüntü belleği	8 MB sistem belleği (minimum) 256 MB (maksimum)
Video kod çözücüsü	yerleşik yüksek tanımlı video kod çözücüsü

Ses

Ses denetleyicisi	Connexant Audio CX20671
Hoparlörler	2 x 1,5 Watt (pik)/1 Watt (Ortalama RMS)
Ses denetimleri	yazılım program menüleri ve ortam denetimleri

Özellikler

Klavye

Tuş sayısı	86 (ABD ve Kanada); 87 (Avrupa ve Brezilya); 90 (Japonya)
------------	---

Dokunmatik Yüzey

X/Y konumu çözünürlüğü (grafik tablo modu)	240 cpi
Boyut:	
Yükseklik	37,0 mm (1,46 inç) dikdörtgen
Genişlik	67,0 mm (2,64 inç) sensör etkinlik alanı

Ekran

Tür	Çoklu dokunmatik 10,1 inç Yüksek Tanımlı
Boyutlar:	
Yükseklik	125,22 mm (4,93 in)
Genişlik	222,73 mm (8,77 inç)
Köşegen	255,52 mm (10,06 inç)
Maksimum çözünürlük	1366 x 768
Yenileme hızı	60 Hz
Çalışma açısı	0° (kapalı) - 135°
Yatay görüntüleme açısı	40/40
Dikey görüntüleme açısı	15/30 (H/L)
Piksel sıklığı	0,163 mm x 0,163 mm

Pil

4 hücreli "akıllı" lityum iyon:

Yükseklik	12,0 mm (0,47 inç)
Genişlik	56,0 mm (2,20 inç)
Uzunluk	220,4 mm (8,68 inç)
Ağırlık	0,22 kg (0,48 lb)
Çalışma süresi	pil çalışma süresi çalıştırma koşullarına göre değişir
Düğme pil	CR-2032

Fiziksel

Yükseklik	26,2 mm (1,03 inç)
Genişlik	285,0 mm (11,22 inç)
Derinlik	194,5 mm (7,66 inç)
Ağırlık	1,54 kg'dan (3,39 lb) daha az olacak şekilde yapılandırılabilir

AC Adaptör



NOT: Yalnızca bilgisayarınızla kullanılabilen AC adaptörleri kullanın. Bilgisayarınızla birlikte gelen güvenlik bilgilerine bakın.

Giriş voltajı	100-240 VAC
Giriş akımı (maksimum)	1,0 A
Giriş frekansı	50-60 Hz
Çıkış gücü	30 W
Çıkış akımı	1,58 A (maksimum)
Tanımlı çıkış voltajı	19,0 VDC
Sıcaklık aralığı:	
Çalışır Durumda	0° - 40°C (32° - 104°F)
Saklama	-40° - 70°C (-40° - 158°F)

Bilgisayar Ortamı

Sıcaklık aralığı:

Çalışır Durumda 0° - 35°C (32° - 95°F)

Saklama -40°- 65°C (-40°-149°F)

Bağıl nem (maksimum):

Çalışır Durumda %10 - %90 (yoğunlaşmayan)

Saklama %5 - %95 (yoğunlaşmayan)

Maksimum titreşim (kullanıcı ortamını simüle eden rasgele bir titreşim tayfı kullanarak):

Çalışır Durumda 0,66 G

Çalışmaz Durumda 1,30 G

Bilgisayar Ortamı

Maksimum darbe (çalışır durumda— sabit sürücüde Dell Diagnostics çalışırken ve 2 ms yarı sinüs darbeyele ölçülmüştür; çalışmaz durumda — sabit sürücü kafa park edilmiş konumda iken ve 2 ms yarı sinüs darbeyele ölçülmüştür):

Çalışır Durumda 110 G

Çalışmaz Durumda 160 G

Rakım (maksimum):

Çalışır Durumda -15,2 - 3048 m (-50 - 10.000 ft)

Saklama -15,2 - 10.668 m (-50 - 35.000 ft)

Havadaki kirletici madde düzeyi ISA-S71.04-1985 tanımına göre G2 veya daha az

Ek

NOM veya Resmi Meksika Standartlarına ilişkin bilgi (Yalnızca Meksika için)

Aşağıdaki bilgiler bu belgede belirtilen cihazlarda bulunur ve Resmi Meksika Standartlarının (NOM) gerekliliklerine uygundur:

İthalatçı:

Dell México S.A. de C.V.

Paseo de la Reforma 2620 – Flat 11°

Col. Lomas Altas

11950 Meksika, D.F.

Yasal model numarası	Voltaj	Frekans	Elektrik sarfiyatı	Çıkış voltajı	Çıkış şiddeti
P08T	100-240 VAC	50-60 Hz	1,0 A	19,0 VDC	1,58 A

Detaylar için, bilgisayarınızla birlikte gelen güvenlik bilgilerini okuyun.

En iyi güvenlik uygulamaları hakkında ek bilgi için www.dell.com/regulatory_compliance adresindeki Mevzuata Uygunluk Ana Sayfasına bakın.

Dizin

A

alma

yardım ve destek alma **64**

ayarlama, başlamadan önce **5**

B

bellek problemleri

çözme **46**

bilgisayar, ayarlama **5**

bilgisayar özellikleri **40**

C

CD, yürütme ve oluşturma **40**

Ç

çoklu prizler, kullanma **6**

D

daha fazla bilgi **74**

DataSafe Local Backup

Professional **60**

Temel **59**

DellConnect **65**

Dell Destek Merkezi **49**

Dell Diagnostics **51**

Dell Fabrika Görüntüsünü Geri Yükleme **62**

Dell'i arama **70**

Dell ile Çevrimiçi İletişim **72**

destek e-posta adresleri **66**

destek siteleri

dünya çapında **66**

dokunmatik ekran **36**

donanım problemleri

tanılama **51**

Donanım Sorun Giderici **51**

DVD'ler, yürütme ve oluşturma **40**

E

E-posta adresleri

teknik destek için **66**

F

fabrika görüntüsünü geri yükleme **62**

fiske **38**

FTP oturum açma, adsız **66**

G

garanti kapsamındaki iadeler **68**

güç sorunları, çözme **44**

H

hareketler

dokunmatik ekran **38**

Dokunmatik Yüzey **30**

hava akımı, izin verme **5**

havalandırma, sağlama **5**

I

Internet bağlantısı **17**

K

kablosuz ağ

bağlama **14**

sorunları **44**

kaynaklar, daha fazla bilgi **74**

Kullanıcı Arayüzü Modları **19**

M

müşteri hizmetleri **65**

Dizin

Ö

özellikler **76**

S

sabit sürücü etkinlik ışığı **23, 29**

Serbest Düşüş sensörü **41**

Servis Etiketi

bulma **70**

SIM kart **10**

Sistem Geri Yükleme **57**

Sistem Kurtarma Ortamı **61**

sistem yeniden yükleme seçenekleri **56**

sorunları çözme **42**

sürücüler ve yüklemeler **75**

T

Tablet Modu **20**

Tanılama Denetim Listesi **71**

Ü

ürünler

bilgi ve satın alma **67**

ürünleri gönderme

iade veya onarım için **68**

W

Windows

Program Uyumluluğu Sihirbazı **47**

Y

yazılım özellikleri **40**

yazılım sorunları **46**

yedekleme ve kurtarma **41**

Polonya'da basılmıştır.

www.dell.com | support.dell.com

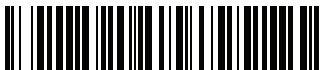

OPX2J4A00